

EP672/ T60

Deutsch

WIFI- + 4G-Übersetzer auf der Grundlage künstlicher Intelligenz



Bedienungsanleitung

**Lesen Sie die Bedienungsanleitung vor dem ersten Gebrauch;
bewahren Sie sie sorgfältig zum Nachlesen auf**

1. WICHTIGE SICHERUNGSHINWEISE

1. Bevor Sie das Gerät an das Stromnetz anschließen, stellen Sie sicher, dass die auf dem Typenschild angegebene Spannung des Gerätes mit der örtlichen Spannung übereinstimmt.
2. Bewegen oder ziehen Sie das Gerät nicht, indem Sie am Kabel ziehen.
3. Beim Trennen des Stromkabels von der Stromquelle am Stecker und NICHT am Kabel ziehen.
4. Verwenden Sie das Gerät nur auf einer stabilen Unterlage.
5. Nie Objekte in die Öffnungen des Geräts einführen, da der Benutzer dadurch in Kontakt mit den unter Strom stehenden Elementen kommen kann oder einen Kurzschluss herbeiführen kann und da dies zu einem Brand oder Stromschlag führen könnte.
6. Vermeiden Sie starke Stöße und werfen sie es nicht.
7. Lassen Sie nicht fallen, kurzschließen, modifizieren, zerlegen oder beschädigen.
8. Den Stecker ziehen und die Reparatur in folgenden Fällen einem qualifizierten Fachpersonal anvertrauen:
 - a. Wenn das Stromkabel oder der Stecker beschädigt sind.
 - b. Wenn das Gerät nicht funktioniert.
 - c. Wenn das Gerät gefallen ist oder sonstigen Schaden genommen hat und nicht mehr wie zuvor funktioniert.
9. Wenn ein Einzelelement ausgetauscht werden muss, sollte sicher gegangen werden, dass der Techniker das vom Hersteller empfohlene Ersatzstück verwendet oder ein Ersatzstück mit den gleichen Merkmalen wie das Originalstück. Das Ersetzen mit nicht autorisierten Ersatzteilen kann Brände, Stromschläge oder anderen Gefahren mit sich führen.
10. **Alle Reparaturen müssen von einem qualifizierten Techniker durchgeführt werden.**
11. Halten Sie es von Wärmequellen, direkter Sonneneinstrahlung, Feuchtigkeit, Wasser oder anderen Flüssigkeiten fern.
12. Betreiben Sie es nicht bei hoher Temperatur.
13. Nicht ins Wasser tauchen.
14. Trennen Sie es vom USB-Stecker nach Abschluss des Ladevorgangs.
15. Im Fall von Anomalien (Ausbuchtung, Hitze etc.) während des Ladevorgangs trennen Sie den USB-Stecker, stoppen den Einsatz und bringen Sie es zu einem qualifizierten Techniker.
16. Verwenden Sie das Gerät nicht, wenn die Temperatur unter -10 °C oder über 55 °C liegt.

Ihr Gerät sendet und empfängt Funkfrequenzen um 2,4 GHz. In Umgebungen wie Flughäfen, Krankenhäusern und mit Sauerstoff oder entflammbar Gasen enthaltenden Atmosphären, bei denen das Risiko einer Beeinflussung anderer Geräte oder Dienste gefährlich ist oder als gefährlich wahrgenommen wird, kann die Möglichkeit, ein kabelloses Gerät zu verwenden, eingeschränkt oder verboten sein. Bitten Sie um Erlaubnis, bevor Sie das kabellose Gerät verwenden oder einschalten.

2. PRODUKTBESCHREIBUNG

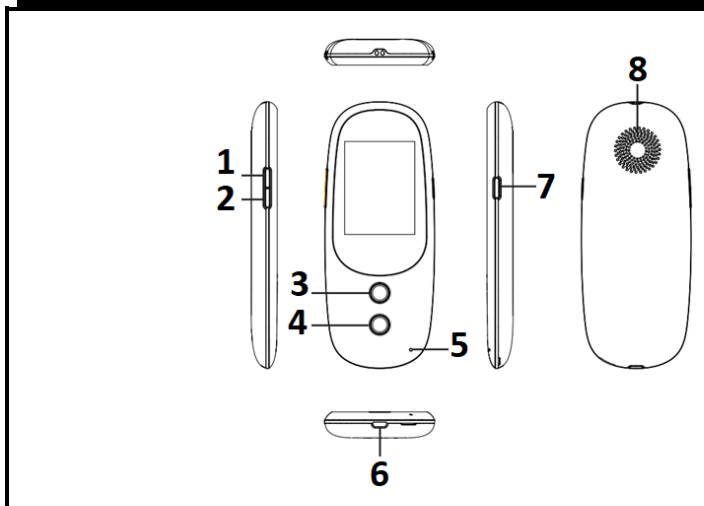

1. Taste Lautstärke +
2. Taste Lautstärke -
3. Taste erste Sprache
4. Taste zweite Sprache
5. Mikrofon
6. USB-Ladeschnittstelle
7. Einschalttaste
8. Lautsprecher

3. AKKULADUNG

Ladezeit für einen vollständigen Ladevorgang: Etwa 3 Stunden (Computer)/ Etwa 2 Stunden (Adapter)

2 Ladearten nach Ihrem Belieben

Schließen Sie das Micro-USB-Kabelende an die Buchse des Übersetzergeräts an. Schließen Sie das andere Ende entweder an den USB-Anschluss des **COMPUTERS** oder die **ADAPTER**-Buchse an, die an das Hauptstromnetz angeschlossen sein sollte.

Einige Sekunden später (10-15 Sekunden) wird das Akkusymbol (Abb. 2) angezeigt, gibt an, dass das Gerät aufgeladen wird und verschwindet dann.

Drücken Sie die EIN-Taste, um die Kapazität des Akkus (Abb. 3) während des Ladens zu überprüfen.



Fig. 2

Fig. 3

Hinweis: Bitte verwenden Sie zur Erhaltung Ihres Akkus das Gerät, bis sich der Akku vollständig entlädt und laden Sie ihn während der ersten 5 Verwendungen auf seine maximale Kapazität auf.

4. ÜBER IHREN ÜBERSETZER

Das Übersetzergerät benötigt zum Übersetzen ein WIFI- oder GSM-Netzwerk. Sie können zwischen den nachstehenden **3 Betriebsarten** wählen:

1. Dem von Ihrem Internetanbieter angegebenen **WIFI-Code**;
2. **WIFI-LINE-SHARING** zwischen Ihrem Handy und dem Übersetzergerät;
3. **MIKRO-SIM-KARTE** – Vor dem Einschalten des Geräts sollte sie nach dem Öffnen des Übersetzergeräts unter das Metallelement (Abb. 4) geschoben werden.



Fig. 4

5. BETRIEB

5.1 EIN- ODER AUSSCHALTEN/NEU STARTEN

5.1.1 EINSCHALTEN



Taste EIN drücken, bis sich das Gerät einschaltet.

5.1.2 AUSSCHALTEN UND NEU STARTEN

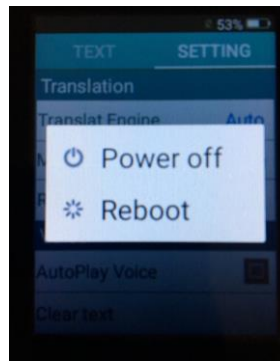

Taste EIN 3 Sekunden gedrückt halten. „AUSSCHALTEN“ (Power off) wählen, um das Gerät auszuschalten, oder „NEU STARTEN“ (Reboot), um es wieder einzuschalten.

5.2 VERBINDUNG: WIFI/ LINE-SHARING/ SIM-KARTE

5.2.1 WIFI-EINSTELLUNG

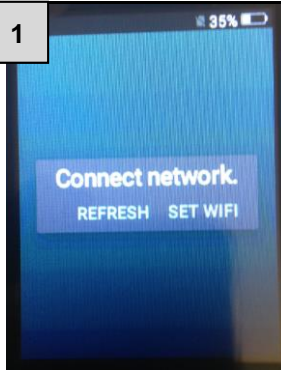

Tippen Sie nach dem Einschalten auf dem Touchscreen auf „WIFI EINSTELLEN“ (Connect network).



Tippen Sie auf den Namen des WIFI-Netzwerks in der angezeigten Liste.

Hinweis: wenn das WIFI AUS ist, klicken Sie auf das Symbol , um es einzuschalten.

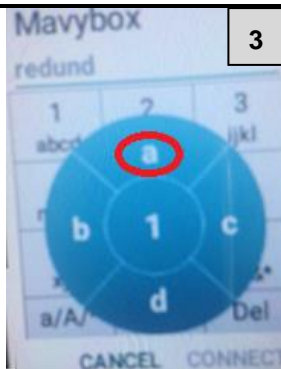

Geben Sie Ihren WIFI-Code ein. Wenn Sie zum Beispiel den Buchstaben „a“ eingeben möchten, tippen Sie auf „1“ und dann „a“ über der 1.

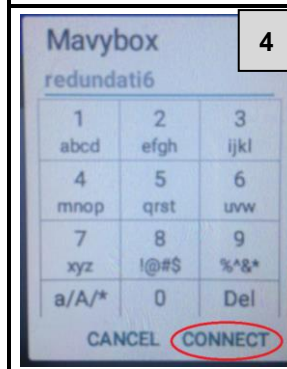

Drücken Sie dann auf „VERBINDEN“ (Connect). Das Gerät speichert zuerst das Passwort und wird mit WiFi verbunden.

HINWEISE:

- Wenn Sie folgende Symbole eingeben möchten: , + -, lassen Sie Ihren Finger auf dem Touchscreen nach oben gleiten.
- Sie können nicht mehr als 30 Zeichen für das Passwort eingeben. Wenn es länger ist, wenden Sie sich an Ihren Internetanbieter, um es zu ändern.
- Wenn etwa 70-75 Sekunden keine Taste gedrückt wird, geht das Gerät in den Standby-Modus. Drücken Sie irgendeine Taste außer der Lautstärketaste, um den Bildschirm einzuschalten.
- Wenn Sie dieses Symbol  erhalten, ist die WiFi-Signalstärke schwach; bitte versuchen Sie noch einmal, sich mit Ihrem Passwort zu verbinden, oder gehen Sie in einen anderen Raum oder ans Fenster.
- Wenn die Authentifizierung mit dem Passwort fehlgeschlagen ist, geben Sie das Passwort erneut ein oder aktualisieren Sie (siehe unten).

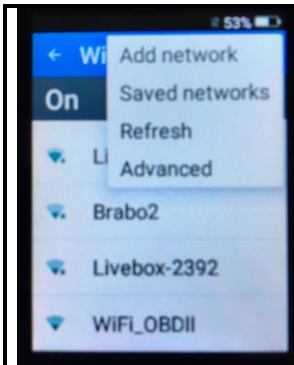

Klicken Sie auf die 3 horizontalen Punkte ganz rechts oben, um das Fenster anzeigen zu lassen. Klicken Sie auf „Aktualisieren“ (Refresh).

Hinweis: Sie können dieses Fenster verwenden, um ein Netzwerk hinzuzufügen, die Liste der gespeicherten Netzwerke anzeigen zu lassen oder erweiterte Parameter zu erhalten.

Hinweis: Wenn Sie in „Erweiterte Parameter“ die „Netzwerkbenachrichtigung“ aktivieren, hören Sie jedes Mal, wenn ein öffentliches Netzwerk verfügbar ist, einen Klingelton. Deaktivieren Sie diese Option, um den Klingelton auszuschalten.

5.2.2 WIFI-LINE-SHARING

1. Schalten Sie das Übersetzergerät ein.
2. Gehen Sie auf Ihrem Handy auf „Parameter“ und dann auf „Line-Sharing“. Wenn Sie ein Passwort haben, geben Sie es ein. Aktivieren Sie Line-Sharing.
3. Tippen Sie auf Ihrem Übersetzergerät auf den Namen Ihres Handys, der auf dem Bildschirm angezeigt wird, zum Beispiel „Iphone“. Geben Sie das Passwort ein, wenn es verlangt wird. Tippen Sie auf „Verbinden“.

5.2.3 MIKRO-SIM-KARTE

Nachdem Sie die Karte installiert und die Abdeckung geschlossen haben, schalten Sie das Gerät ein.

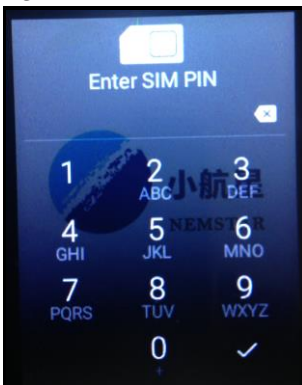

Geben Sie die SIM-PIN ein.



Drücken Sie zur Bestätigung auf

Wiederholen Sie dann die Schritte 2, 3 und 4 wie unter 5.2.1: WIFI-EINSTELLUNG.

5.3 SYSTEMSPRACHEINSTELLUNG

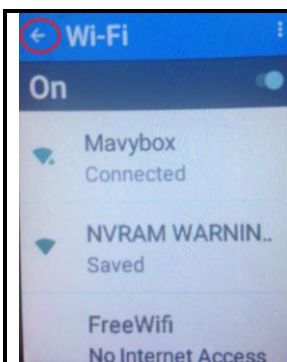

Tippen Sie nach der WIFI-Verbindung auf den Pfeil links von „Wi-Fi“.

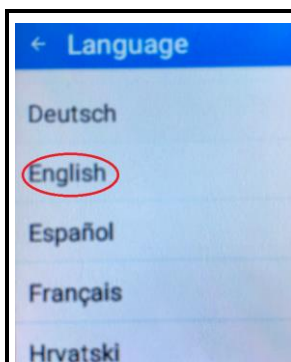

Tippen Sie auf „EINSTELLUNG“, um Zugriff auf das Systemstellmenü zu erhalten. Wischen Sie nach oben, um auf „SYSTEMSPRACHE EINSTELLEN“ zu kommen, und tippen Sie darauf. Wählen Sie Ihre Systemsprache.

5.4 EINSTELLUNG UND BETRIEB DER ÜBERSETZUNGSSPRACHE

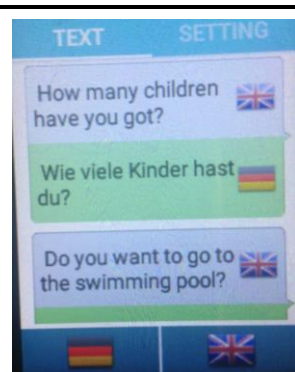

Tippen Sie auf „TEXT“.

Unten am Bildschirm ist die **Flagge auf der rechten Seite die erste Sprache**. Die **Flagge auf der linken Seite ist die zweite Sprache**.

Tippen Sie auf die rechte Flagge, (die Sprachenliste wird angezeigt) und wählen Sie Ihre erste gewünschte Sprache. Führen Sie dasselbe für die linke Flagge (zweite Sprache) aus.

Halten Sie die Taste für die erste Sprache lange gedrückt. Nachdem Sie den Aufforderungston gehört haben, sprechen Sie das Wort oder den Satz aus. Lassen Sie die Taste los, um die Übersetzung für die zweite Sprache zu hören.

Halten Sie die Taste für die zweite Sprache lange gedrückt. Nachdem Sie den Aufforderungston gehört haben, sprechen Sie das Wort oder den Satz aus. Lassen Sie die Taste los, um die Übersetzung für die erste Sprache zu hören.

ACHTUNG:

- Sprechen Sie nahe am Mikrophon.
- Um die Qualität der Übersetzung und die Vollständigkeit der Aussage sicherzustellen, beginnen Sie nach dem Ton zu sprechen.
- Vermeiden Sie Sprichwörter oder umgangssprachliche Begriffe.
- Sprechen Sie deutlich, zusammenhängend, monoton und in normaler Geschwindigkeit, um das richtige Erkennen von Wörtern und die richtige Übersetzung sicherzustellen.
- Sprechen Sie nicht zögerlich mit Pausen zwischen den Wörtern, sonst wird die Übersetzung nicht durchgeführt (Fehlermeldung: Problem bei der Stimmerkennung – versuchen Sie es erneut und befolgen Sie obigen Anweisungen).
- Tippen Sie auf den ausgesprochenen oder übersetzten Text, um ihn nochmals zu hören.

5.5 MENÜEINSTELLUNG

5.5.1 Zugriff erhalten



Klicken Sie auf den Pfeil neben Wi-Fi.



ODER

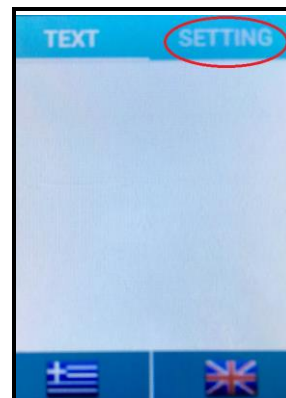

Klicken Sie auf „EINSTELLUNG“ (Setting), wenn Sie auf der Seite „TEXT“ sind.



5.5.2 MENÜBESCHREIBUNG

| ÜBERSETZUNGSGERÄT | | | | |
|---|-------------|--------------------|----------------------|---|
| Auto Option) | (empfohlene | Google-Übersetzung | Microsoft-Übersetzer | Baidu (chinesische Übersetzungsmaschine) |
| MÄNNLICHE ODER WEIBLICHE ÜBERSETZERSTIMME | | | | |
| Weiblich | | | Männlich | |
| LESEGESCHWINDIGKEIT (Geschwindigkeit der Übersetzungsstimme gewöhnlich auf „1“ eingestellt) | | | | |
| 0,5 | 1 | 1,5 | 2 | |

| AUTOPLAY-STIMME | |
|---|---|
| Klicken Sie  | auf den Pfeil, um das Anhören der Sprachübersetzung zu aktivieren oder zu deaktivieren.  |

| STIMME |
|---|
| Löschen Sie alle Wörter und Sätze auf der Seite „TEXT“. |

| VERSIONSAKTUALISIERUNG |
|---|
| Wenn Sie mit WIFI verbunden sind, tippen Sie auf „Versionsaktualisierung“. Wenn eine neue Version vorhanden ist, tippen Sie auf „OK“, um mit dem Firmware-Update zu beginnen. |

| SYSTEM | | | | |
|------------------------------------|---|---|--|---|
| WiFi einstellen | Um Zugriff auf die WiFi-Seite zu erhalten: Klicken Sie auf das Symbol ganz rechts oben, um es zu aktivieren,  wenn es AUS ist, oder zu deaktivieren,  wenn es AN ist. | | | |
| Mobile Netzwerke einstellen | Wireless und Netzwerke | Flugzeugmodus: EIN oder AUS | | |
| | | Tethering & Portable | Wi-Fi-Hotspot (Garantiert erweiterte Abdeckung) | Hotspot- & Tethering- & Portable-Einstellung: Schalten Sie zur Verwendung zuerst den WiFi-Hotspot ein. Sollte auf „IPV4“ eingestellt werden. |
| | | Mobilfunknetze (können verwendet werden, wenn eine SIM-Karte installiert ist) | | |

| DATUM UND UHRZEIT |
|--|
| AUTOMATISCHE ZEITZONE: Aktivieren Sie diese, um Uhrzeit und Datum einzustellen. Wenn Sie mit WIFI verbunden sind, stellt sie sich auf die Mitteleuropäische Zeitzone ein. |
| 24-Stunden-Format aktivieren/deaktivieren |

| SYSTEMSPRACHE EINSTELLEN |
|---|
| Ziehen Sie Ihren Finger nach oben oder unten. Wählen Sie die Sprache aus der Liste. |

| IMEI DES GERÄTS |
|---|
| 15-stellige <i>Zahl</i> zur Identifizierung des Geräts. |

6. ANLEITUNG ZUR FEHLERBEHEBUNG

| PROBLEME | LÖSUNGEN |
|---|---|
| Das Gerät kann sich nicht einschalten. | <ul style="list-style-type: none"> - Halten Sie die Einschalttaste 10 Sekunden gedrückt und versuchen Sie dann erneut, einzuschalten. - Laden Sie den Akku eine Weile auf und versuchen Sie dann erneut, einzuschalten. |
| Das Gerät kann sich nicht aufladen. | <ul style="list-style-type: none"> - Überprüfen Sie, ob die Stecker des USB-Kabels ordnungsgemäß angeschlossen sind. |
| Das Gerät kann sich nicht mit WiFi verbinden. | <ul style="list-style-type: none"> - Stellen Sie sicher, dass Sie ordnungsgemäß mit dem WIFI verbunden sind und geben Sie das richtige Passwort ein. |

7. SICHERHEITSHINWEISE DEN AKKU BETTREFFEND

ACHTUNG :

- Lithium-Ionen-Batterien können leicht bersten, sich entzünden oder explodieren, wenn sie hohen Temperaturen oder direkter Sonneneinstrahlung ausgesetzt sind.
- Zerlegen oder modifizieren Sie die Batterie nicht. Die Batterie enthält Schutz- und Sicherheitsvorrichtungen, die, wenn sie beschädigt werden, die Batterie Wärme erzeugen, explodieren oder sich entzünden lassen können.
- Der Akku darf nicht entfernt werden, bevor er nicht völlig entladen ist.
- Der Akku muss aus dem Gerät entfernt werden, bevor man dieses entsorgt.
- Das Gerät muss vom Strom genommen werden, wenn man den Akku entfernt.
- Das Gerät darf auf keinem Fall wieder angesteckt werden, nachdem der Akku entfernt wurde.
- Der Akku muss sicher entsorgt werden.

Um Zugriff auf den Akku zu erhalten, öffnen Sie die Abdeckung an der Rückseite des Übersetzergeräts. Dann entfernen Sie ihn.

8. TECHNISCHE DATEN

| | |
|-----------|---------------------------|
| Speicher: | 512 MB (RAM) + 4 GB (ROM) |
| WiFi: | 2.4GHz |
| Netzwerk: | 3G/4G |

| | |
|----------------|------------------------------|
| Auflösung: | 240*320 pxls |
| USB-Anschluss: | Micro USB |
| Akku: | Lithium-Ion, 1150 mAh, 3,7 V |

9. WARTUNG

- Reinigung nur mit einem trockenen Tuch.
- Es ist wichtig, dass keine Flüssigkeit im Inneren des Gerätes eindringt.

ACHTUNG: Dieses Gerät dürfen Sie nicht zusammen mit Ihrem Hausmüll entsorgen. Für diese Art von Produkten wird von den Gemeinden ein Getrenntsammlsystem bereitgestellt. Erkundigen Sie sich bei Ihrer Gemeindeverwaltung, um Informationen über die Standorte der Sammelstellen zu erhalten. Elektro- oder Elektronikprodukte enthalten gefährliche Substanzen, die schädliche Auswirkungen auf die Umwelt oder die menschliche Gesundheit haben, und müssen daher recycelt werden. Dieses Symbol gibt an, dass die Entsorgung der Elektro- und Elektronikgeräte über ein Getrenntsammlsystem erfolgt. Es stellt eine Mülltonne dar, die durch ein Kreuz durchgestrichen ist. Ist das Stromkabel beschädigt, muss es durch den Hersteller oder einen seiner Servicevertreter oder eine ähnlich qualifizierte Person ausgetauscht werden, um Gefahren vorzubeugen.



Importiert von EML/ PRODIS, 1 rue de Rome, 93110 Rosny-sous-Bois, Frankreich/
Hergestellt in der VRC
Vermarktung durch EUROtops Versand GmbH, Elisabeth-Selbert-Str.3, D-40764 LANGENFELD, Deutschland