

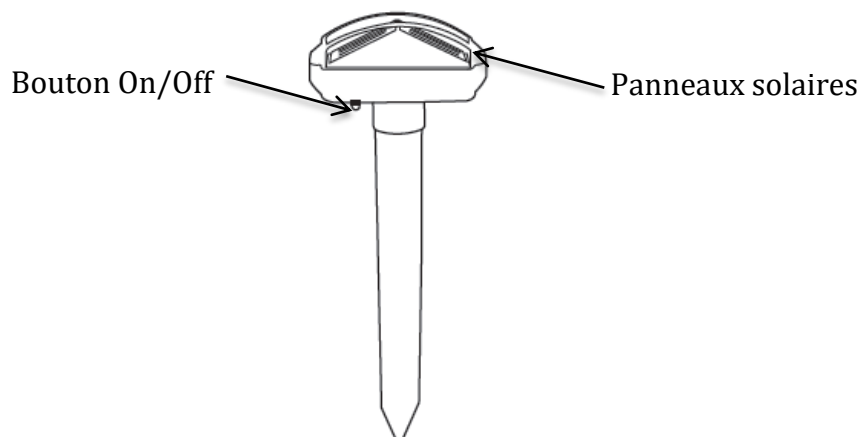

Avertissement : Veuillez lire ce manuel d'instructions attentivement avant d'utiliser l'instrument et le conserver pour une utilisation future.



A. CONSIGNES DE SECURITE

1. Cet appareil est destiné à un usage domestique uniquement. N'utilisez l'appareil que comme indiqué dans ce mode d'emploi.
2. Pour éviter tout choc électrique, n'immergez jamais le câble d'alimentation, la prise ou toute autre partie de l'appareil dans l'eau ou tout autre liquide.
3. Ne manipulez pas l'appareil ni la prise avec les mains mouillées.
4. Lorsque vous débranchez le câble, tirez-le toujours au niveau de la fiche, ne tirez pas sur le câble lui-même.
5. Lorsque vous utilisez l'appareil, déroulez toujours complètement le cordon d'alimentation de son logement afin d'éviter la surchauffe de l'appareil.
6. N'utilisez pas l'appareil si la prise ou le câble d'alimentation est endommagé, en cas de mauvais fonctionnement, s'il est tombé dans l'eau ou si vous l'avez laissé tomber.
7. Ne tentez jamais de réparer l'appareil par vous-même. Faites le toujours réparer par un centre de service après-vente ou un centre de réparation qualifié.
8. Ne laissez pas pendre le cordon d'alimentation sur le rebord d'une table ou d'un plan de travail, et évitez qu'il n'entre en contact avec des surfaces chaudes.
9. Gardez l'appareil à l'écart des sources de chaleurs comme les radiateurs, afin d'éviter la déformation des parties en plastique.
10. N'utilisez pas de produits nettoyants abrasifs pour nettoyer l'appareil.
11. Cet appareil n'est pas destiné à être mis en fonctionnement au moyen d'une minuterie extérieure ou par un système de commande à distance séparé.
12. Cet appareil est conçu uniquement pour une utilisation en extérieur.

B. UTILISATION

1) Installation

1. Assurez-vous que le câble situé dans le piquet soit correctement branché.
2. Fixez la tête du chasse-taupe au piquet de fixation au sol.
3. Avant d'utiliser l'appareil, laissez-le se recharger pendant au minimum 2 jours en plein soleil sans l'utiliser.
4. Choisissez un endroit plat à l'emplacement de votre choix exposé au moins 8 heures par jour en plein soleil pour que le capteur solaire puisse se recharger correctement. Les endroits ombragés réduisent la charge de la batterie et raccourcissent le temps de fonctionnement une fois la nuit tombée.
5. Faites un pré-trou à l'aide d'un piquet en bois pour planter le chasse-taupes, ne jamais utiliser un marteau.
6. Enfoncez l'appareil jusqu'au 2/3 du piquet

Tassez le sol meuble entourant le piquet si besoin. Gardez à l'esprit que le son émis par le répulsif doit traverser le sol pour fonctionner correctement, ce qui n'est possible que s'il est fermement fixé dans un sol solide.

En aucun cas ne choisissez de planter le chasse-taupe dans un trou déjà creusé par une taupe.

T 6000 / T1

Pour de meilleurs résultats, installez un répulsif tous les 20 mètres en ligne à partir de l'emplacement de votre choix.

Déplacez progressivement vos chasse-taupes pour éloigner lentement les taupes de votre terrain.

Une fois que les taupes auront disparues, vous pourrez déplacer vos chasse-taupes sur le pourtour de votre terrain, tout en conservant un espacement de 20 mètres, afin que les taupes ne reviennent pas.

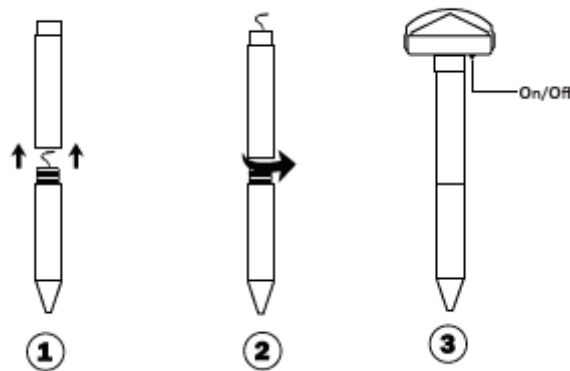

Remarques :

- **Cet appareil ne convient pas sur un sol gelé ou inondé. N'oubliez pas que la densité du sol affectera grandement l'efficacité de l'appareil. Plus la terre est dense, mieux l'appareil fonctionnera.**
- **Ne pas utiliser de marteau ou une force excessive pour installer votre appareil, car cela risquerait de plier ou casser l'unité.**
- **Ne placez pas la tête au ras du sol lors de l'installation, et assurez-vous que rien ne viendra masquer le panneau solaire et qu'en aucun cas la tête de l'appareil ne pourra être submergée même en cas de fortes pluies ou d'orages. Pour éviter de l'endommager, retirez lorsque les conditions météorologiques sont extrêmes (gelée, neige, grêle, inondation). Même si le dispositif est étanche, il ne doit pas être entièrement immergé dans l'eau.**

2) Mise en marche

Laisser l'appareil se recharger en lumière solaire pendant au moins 2 jours avant la première utilisation.

Appuyez une fois sur le bouton Marche/Arrêt pour allumer votre chasse-taupe. Il émet immédiatement un son et commence à vibrer à divers intervalles.

Le chasse-taupe émet du son et des vibrations dans toutes les directions. Ces pulsations sonores irritent les taupes simulant un danger et les repousse loin de la terre irradiée.

Le panneau solaire contient une batterie interne rechargeable qui stocke l'alimentation nécessaire au fonctionnement nocturne. Le nombre d'heures d'éclairage dépend de la durée et de l'intensité de la lumière du soleil pendant la journée mais lorsque la batterie est complètement chargée, elle peut fournir suffisamment d'énergie pour une nuit complète, assurant ainsi un fonctionnement continu 24h / 24.

C. CONSEIL D'ENTRETIEN

Nettoyez le produit uniquement avec un chiffon sec ou légèrement humide et non pelucheux.

N'utilisez pas de produits nettoyants abrasifs pour nettoyer l'appareil.

D. CARACTERISTIQUES TECHNIQUES

Alimentation : Solar Energy Cell, 18650 Rechargeable Lithium Battery 1200mAh

Surface couverte : environ 600 mètres carrés.

Puissance du panneau solaire : 2.5V

Fréquence sonore : 400HZ-1000HZ



Mise au rebut de l'appareil :

La directive Européenne 2012/19/EC sur les déchets des Equipements électriques et Electroniques (DEEE), exige que les appareils ménagers usagés ne soient pas jetés dans le flux normal des déchets municipaux. Les appareils usagés doivent être collectés séparément afin d'optimiser le taux de récupération et le recyclage des matériaux qui les composent et réduire l'impact sur la santé humaine et l'environnement.

Cet appareil n'est pas prévu pour être utilisé par des personnes (y compris des enfants) dont les capacités physiques, sensorielles ou mentales sont réduites, ou des personnes dénuées d'expérience ou de connaissance, sauf si elles ont pu bénéficier, par l'intermédiaire d'une personne responsable de leur sécurité, d'une surveillance ou d'instructions préalables concernant l'utilisation de cet appareil. Il convient de surveiller les enfants pour s'assurer qu'ils ne jouent pas avec l'appareil.

Précisions et précautions sur l'utilisation des piles :

- Jeter une pile usagée dans la nature ou les ordures ménagères pollue et empêche la récupération de matériaux valorisables. Il est donc important de limiter sa consommation de piles et de respecter les consignes suivantes :
 - De privilégier les piles alcalines (qui durent plus longtemps que les piles salines) et lorsque c'est possible les piles rechargeables.
 - De déposer les piles et accumulateurs usagés dans les conteneurs spécifiques présents chez les commerçants. Ainsi, les métaux seront valorisés et ne pollueront pas l'environnement car ils contiennent des métaux lourds, dangereux pour la santé et l'environnement (principalement du nickel et du cadmium).
- Les piles doivent être mises en place en respectant la polarité indiquée sur l'appareil et sur la pile. Un positionnement incorrect peut soit endommager l'appareil, soit causer des fuites au niveau des piles, soit à l'extrême un incendie ou l'explosion de la pile.
- Pour assurer un bon fonctionnement, les piles doivent être en bon état. En cas d'anomalie dans le fonctionnement de l'appareil, mettre des piles neuves.
- N'essayez jamais de recharger des piles non rechargeables. Elles pourraient couler, s'échauffer, provoquer un incendie ou exploser.
- Remplacez l'ensemble des piles en même temps. Ne jamais mélanger des piles salines avec des piles alcalines ou rechargeables.
- Les piles usagées doivent être enlevées de l'appareil. De même, retirez les piles de l'appareil si vous ne l'utilisez pas pendant une longue durée, sinon les piles risquent de couler et de causer des dommages.
- Ne jamais essayer de court-circuiter les bornes d'une pile.
- Ne jamais jeter les piles au feu, elles risqueraient d'exploser.
- La recharge des accumulateurs est à réaliser par un adulte.
- Sortir les accumulateurs de l'appareil avant de les recharger.
- Nous conseillons à l'adulte de surveiller l'enfant lorsqu'il change les piles afin que ces consignes soient respectées ou bien effectuer lui-même le remplacement des piles.
- Si une pile est avalée, consulter immédiatement son médecin ou le centre antipoison le plus proche. N'oubliez pas d'emporter l'appareil avec vous.
- Pour un fonctionnement optimal, nous recommandons d'utiliser uniquement des piles haute performance de qualité et récente.



Hinweis: Die Gebrauchsanweisung vor dem Gebrauch des Geräts aufmerksam lesen und für spätere Einsicht aufbewahren.

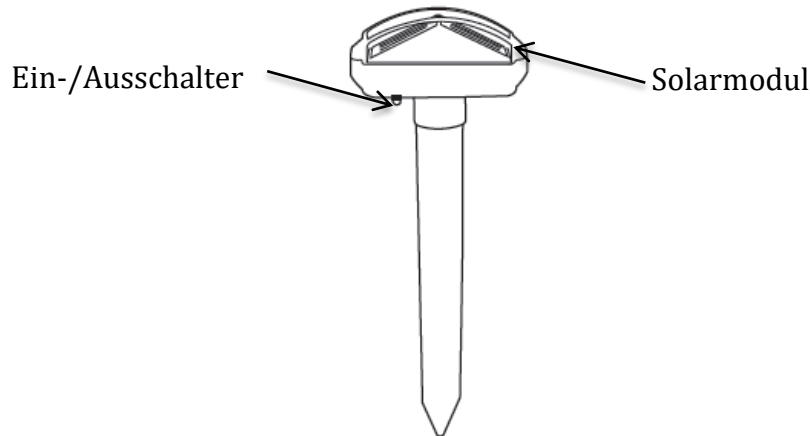

A. SICHERHEITSHINWEISE

1. Dieses Gerät ist nur zum Hausgebrauch bestimmt. Das Gerät nur gemäß den Angaben dieser Gebrauchsanweisung benutzen.
2. Um einen elektrischen Schlag zu vermeiden, noch das Netzkabel oder den Stecker oder einem anderen Teil der Vorrichtung in Wasser oder Flüssigkeiten tauchen.
3. Weder das Gerät noch den Stecker mit feuchten Händen handhaben.
4. Den Stecker nicht am Netzkabel aus der Steckdose zu ziehen. Hierfür am Stecker ziehen.
5. Wenn der Stecker oder das Netzkabel beschädigt sind, wenn das Gerät schlecht funktioniert, wenn es in Wasser getaucht wurde oder abgestürzt ist, das Gerät nicht benutzen.
6. Nicht versuchen, das Gerät selbst zu reparieren. Es muss von einer Kundendienststelle oder einer qualifizierten Reparaturstelle repariert werden.
7. Das Netzkabel nicht über den Rand der Arbeitsfläche hängen lassen und darauf achten, dass es nicht mit einer heißen Oberfläche in Berührung kommt.
8. Das Gerät nicht in der Nähe von Wärmequellen aufstellen bzw. benutzen, z. B. Heizkörper, um Verformungen der Kunststoffteile zu vermeiden.
9. Keine Scheuermittel zur Reinigung des Geräts verwenden.
10. Dieses Gerät ist nicht dazu bestimmt, mithilfe eines externen Zeitschalters oder einer Fernsteuerung ein- bzw. ausgeschaltet zu werden.
11. Dieses Gerät ist nur zum Gebrauch im Freien bestimmt.

B. BENUTZUNG

1) Installation

1. Stellen Sie sicher, dass der Draht im Pfosten richtig angeschlossen ist.
2. Befestigen Sie den Maulwurfsjagdkopf am Erdspieß.
3. Lassen Sie das Gerät vor der Verwendung mindestens 2 Tage lang in direktem Sonnenlicht aufladen, ohne es zu verwenden.
4. Wählen Sie einen flachen Ort an einem Ort Ihrer Wahl, der mindestens 8 Stunden am Tag direkter Sonneneinstrahlung ausgesetzt ist, damit sich der Sonnenkollektor ordnungsgemäß aufladen kann. Schattierte Bereiche verringern die Ladung des Akkus und verkürzen die Betriebszeit nach Einbruch der Dunkelheit.
5. Machen Sie ein Vorloch mit einem Holzpflock, um die Maulwurfsjagd zu pflanzen. Verwenden Sie niemals einen Hammer.
6. Schieben Sie das Gerät auf 2/3 des Einsatzes

T 6000 / T1

Für optimale Ergebnisse idealerweise ein Gerät alle 20 Meter in gerader Linie ab dem von Ihnen gewählten Platz aufstellen. Die Maulwurf-Abwehr-Geräte nach und nach versetzen, um die Maulwürfe langsam von Ihrem Grundstück zu vertreiben.

Wenn die Maulwürfe vertrieben sind, können Sie die Geräte in Abständen von 20 Meter um Ihr Gelände installieren, um zu verhindern, dass die Maulwürfe zurückkommen.

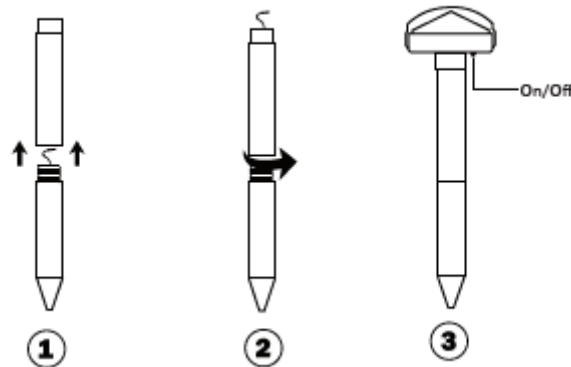

Hinweise:

- Das Gerät ist nicht für gefrorene oder überschwemmte Böden geeignet. Nicht vergessen: Die Bodendichte wirkt sich auf die Leistung des Geräts aus. Je dichter der Boden ist, um so besser funktioniert das Gerät.
- Zur Installation keinen Hammer oder übermäßige Kraft verwenden, um Beschädigungen des Geräts zu vermeiden.
- Das Kopfteil nicht ebenerdig platzieren und darauf achten, dass das Solarmodul nicht verdeckt wird. Sich versichern, dass das Kopfteil auch bei starkem Regen bzw. Gewitter nicht überflutet werden kann. Um Beschädigungen zu vermeiden, es bei extremen Wetterbedingungen (Frost, Schnee, Hagel, Überschwemmung) abnehmen. Obwohl das Gerät dicht ist, es nicht vollständig in Wasser tauchen.

2) Inbetriebnahme

Das Gerät vor dem ersten Gebrauch mindestens 2 Tage lang mit Sonnenlicht aufladen.

Das Gerät mit dem Schalter Ein/Aus einschalten. Es ertönt sofort ein Ton und das Gerät beginnt in verschiedenen Abständen zu vibrieren (s. Programmierungsplan).

Die Maulwurf-Abwehr sendet Schall und Vibrationen in alle Richtungen. Diese, eine Gefahr vortäuschenden Schallschwingungen irritieren die Maulwürfe und vertreiben sie.

Das Solarmodul enthält eine aufladbare Batterie, welche die für den nächtlichen Betrieb notwendige Versorgung liefert. Die Beleuchtungsdauer hängt von der Dauer und Stärke des Sonnenlichts ab. Wenn Sie vollständig geladen ist, kann sie genügend Energie für eine ganze Nacht spenden und funktioniert rund um die Uhr.

C. REINIGUNG UND PFLEGE

Reinigen sie das Gerät nur mit einem trockenen oder leicht angefeuchteten Tuch, das keine Fusseln abgibt. Benutzen Sie zur Reinigung des Geräts keine abrasiven Reinigungsmittel!

D. TECHNISCHE DATEN

Solar Energy Cell, 18650 Rechargeable Lithium Battery 1200mAh

Polycrystalline solar cells

Abgedeckte Fläche : ca. 600 Quadratmeter.

Leistung des Solarmoduls: 2.5V

Schallfrequenz: 400HZ-1000HZ



Entsorgung des Geräts

Die europäische Richtlinie 2012/19/EC über Elektro- und Elektronik-Altgeräte bestimmt, dass diese nicht im Hausmüll entsorgt werden dürfen. Die gebrauchten Geräte müssen über eine separate Sammlung entsorgt werden, um den Wiedergebrauch der verschiedenen Komponenten zu erhöhen, und die Gesundheit und die Umwelt zu schützen.

Dieses Gerät darf nicht von Personen (einschließlich Kindern) mit eingeschränkten körperlichen, sensorischen oder geistigen Fähigkeiten oder unerfahrenen oder unkundigen Personen verwendet werden, es sei denn, sie werden von Personen, die für ihre Sicherheit verantwortlich sind, überwacht oder haben von ihnen Anweisungen zur Verwendung dieses Geräts erhalten. Kinder sollten nicht ohne Aufsicht bleiben, um sicherzustellen, dass sie nicht mit dem Gerät spielen.

ENTSORGUNG DER BATTERIEN UND SICHERHEITSHINWEISE

- *Entsorgung: Die Batterien bitte in den Batteriecontainer werfen, oder im Fachhandel abgeben.*
- *Nicht mit dem normalen Hausmüll entsorgen.*
- *Begrenzen Sie den Verbrauch von Batterien, da die Entsorgung die Umwelt belastet.*
- *Ziehen Sie alkaline Batterien vor.*
- *Entsorgen Sie gebrauchte Batterien im Fachhandel und den entsprechenden Sammelbehältern.*
- *Die Batterien müssen richtig eingelegt werden. Bitte die Polarität (Plus Minus) beachten. Falsch eingelegte Batterien können das Gerät beschädigen, sie können auslaufen und im Extremfall kann es zu Brand und Explosion führen.*
- *Für einen normalen Gebrauch müssen die Batterien in einem guten Zustand sein.*
- *Bei Fehlfunktionen neue Batterien einlegen.*
- *Versuchen Sie nie nichtaufladbare Batterien zu laden. Diese können auslaufen, sich erhitzen, zu Brand oder Explosion führen.*
- *Tauschen Sie immer alle Batterien gleichzeitig aus. Benutzen Sie immer die gleichen Batterien (Aufladbare, Alkaline und Saline – Batterien)*
- *Gebrauchte Batterien aus dem Gerät nehmen.*
- *Wir empfehlen Ihnen, bei Nichtgebrauch des Gerätes die Batterien herauszunehmen, da diese auslaufen können und somit Ihr Gerät beschädigen.*
- *Versuchen Sie nicht die Batterien kurzzuschliessen.*
- *Nicht ins Feuer werfen, Explosionsgefahr.*
- *Das Aufladen der Akkus darf nur von Erwachsenen durchgeführt werden.*
- *Vor dem Laden die Akkus aus dem Gerät nehmen.*
- *Wir empfehlen, dass Kinder, nur unter Aufsicht eines Erwachsenen, die Batterien austauschen, damit die Sicherheitsvorschriften beachtet werden, der dass Erwachsene die Batterien selbst austauschen.*
- *Falls eine Batterie verschluckt wurde sofort ärztliche Hilfe suchen und eine Spezialklinik für Vergiftungen aufsuchen. Vergessen Sie nicht das Gerät mitzunehmen.*



Waarschuwing: Lees deze handleiding aandachtig vooraleer het instrument te gebruiken en bewaar voor latere raadplegingen.

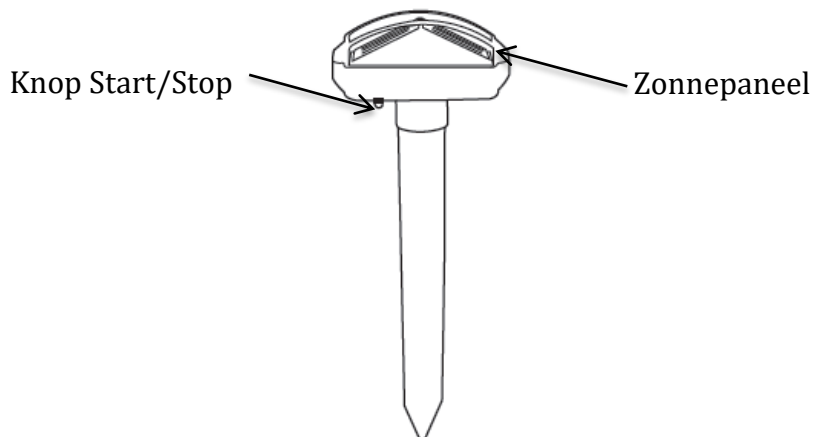

A. VEILIGHEIDSVOORSCHRIFTEN

1. Dit apparaat is uitsluitend bestemd voor een huishoudelijk gebruik. Gebruik het apparaat alleen op de manier aangegeven in deze gebruiksaanwijzingen.
2. Om elektrische schokken te voorkomen, mogen de voedingskabel, de stekker of een ander deel van de inrichting nooit ondergedompeld worden in water of een andere vloeistof.
3. Raak de stekker of het apparaat niet aan wanneer u natte handen hebt.
4. Wanneer u de stekker uit het stopcontact trekt, moet u altijd de stekker vasthouden en niet aan de kabel zelf trekken.
5. Gebruik het apparaat niet als de stekker of de voedingskabel beschadigd zijn, bij een storing of indien het apparaat in het water terecht gekomen of gevallen is.
6. Probeer het apparaat nooit zelf te repareren maar breng het naar een servicecentrum of een gekwalificeerd reparateur.
7. Laat de voedingskabel niet van de rand van een tafel of werkblad hangen en vermijd contact met warme oppervlakken.
8. Hou het apparaat uit de buurt van warmtebronnen zoals radiators, om te voorkomen dat de delen in plastic gaan vervormen.
9. Gebruik geen schurende reinigingsproducten om het apparaat schoon te maken.
10. Dit apparaat is niet bestemd om ingeschakeld te worden met een externe timer of een afstandsbediening.
11. Dit apparaat is enkel bestemd voor gebruik buiten.

B. GEBRUIK

1) Installatie

1. Zorg ervoor dat de draad in de paal goed is aangesloten.
 2. Bevestig de mol-jachtkop op de grondpen.
 3. Voordat u het apparaat gebruikt, moet u het minstens 2 dagen in direct zonlicht opladen zonder het te gebruiken.
 4. Kies een vlakke plek op de locatie van uw keuze die minstens 8 uur per dag in direct zonlicht wordt blootgesteld, zodat de zonnecollector goed kan opladen. Schaduwrijke gebieden verminderen de lading van de batterij en verkorten de werktijd in het donker.
 5. Maak een pre-hole met behulp van een houten stok om de mol jacht te planten, gebruik nooit een hamer.
 6. Duw het apparaat tot 2/3 van de paal
- Voor betere resultaten, installeer een afstotend middel om de 20 meter in lijn vanaf de gekozen plek. Verplaats de mollenverjager geleidelijk aan om de mollen langzaam van uw terrein te verjagen.

Eens de mollen verdwenen zijn, kunt u de mollenverjager verplaatsen langs de omtrek van uw terrein, met een tussenafstand van 20 meter, zodat de mollen niet meer terugkomen.

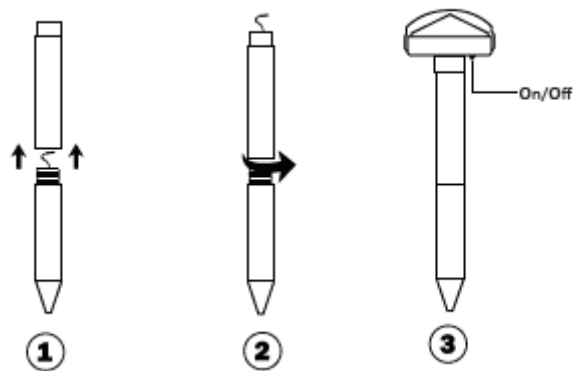

Opmerkingen:

- Dit apparaat is niet aangewezen voor een bevroren of overstroomde bodem. Vergeet niet dat de dichtheid van de bodem de doeltreffendheid van het apparaat sterk zal beïnvloeden. Hoe compacter de bodem, hoe beter het apparaat zal functioneren.
- Gebruik geen hamer of te veel kracht om het apparaat te installeren, want de eenheid kan plooiën of breken.
- Plaats de kop niet tegen de grond tijdens de installatie en zorg ervoor dat het zonnepaneel niet afgedekt wordt en dat de kop van het apparaat niet overstroomd kan raken tijdens hevige regenval of onweer. Om beschadiging te voorkomen, het apparaat verwijderen wanneer het te slecht weer is (vorst, sneeuw, hagel, overstroming). Zelfs als de inrichting waterdicht is, mag die niet volledig worden ondergedompeld in water.

2) Inschakeling

Laat het apparaat opladen dankzij het zonlicht gedurende minstens 2 dagen vóór het eerste gebruik.

Druk één keer op de knop Start/Stop om de mollenverjager in te schakelen. Er zal onmiddellijk een geluid hoorbaar zijn en het apparaat zal met verschillende intervallen trillen (zie tabel programmering).

De mollenverjager geeft geluid en trillingen af in alle richtingen. Deze geluidsgolven irriteren de mollen omdat ze een gevaar simuleren en hen ver uit de buurt van de behandelde zone verjagen.

Het zonnepaneel bevat een interne oplaadbare batterij die voldoende energie opslaat om 's nachts te kunnen werken. Het aantal uren verlichting is afhankelijk van de duur en de sterkte van het zonlicht overdag, maar wanneer de batterij volledig opgeladen is, kan die voldoende energie verschaffen voor een hele nacht, zodat een continue werking 24u/24 gegarandeerd is.

C. ONDERHOUDSTIPS

Reinig het product uitsluitend met een droog of lichtjes vochtig en niet-pluizend doekje. Gebruik geen schurende reinigingsmiddelen om het toestel te reinigen.

D. TECHNISCHE KENMERKEN

Solar Energy Cell, 18650 Rechargeable Lithium Battery 1200mAh

Polycrystalline solar cells

Gedekt oppervlak: ongeveer 600 vierkante meter.

Vermogen zonnepaneel: 2.5V

Geluidsfrequentie: 400HZ-1000HZ

Verwijdering van het apparaat



Europese richtlijn 2012/19/EG inzake Afgedankte elektrische en elektronische apparatuur (WEEE), vereist dat oude huishoudelijke elektrische apparaten niet worden geworpen in de normale stroom van huishoudelijk afval. Oude apparaten moeten apart worden ingezameld met het oog op de terugwinning en recycling van gebruikte materialen te optimaliseren en de impact op de menselijke gezondheid en het milieu.

Het apparaat is niet bedoeld voor gebruik door personen (met inbegrip van kinderen) met verlaagde fysieke, sensorische of mentale vermogens, of met gebrek aan ervaring en kennis, tenzij zij leiding of instructies hebben ontvangen betreffende het gebruik van het apparaat door middel van een persoon die voor hun veiligheid verantwoordelijk is. Kinderen moeten worden gecontroleerd om te garanderen dat zij niet met het apparaat spelen.

Details en voorzorgsmaatregelen bij het gebruik van batterijen.

- *Het weggooien van batterijen in de natuur of bij het huishoudelijk afval vervuult en weerhoudt het recycleren van kostbaar materiaal. Het is dus belangrijk om het gebruik van batterijen te beperken en de volgende instructies te volgen:*
 - *Gebruik bij voorkeur alkalische batterijen (deze zijn langer bruikbaar dan salines-batterijen, en indien mogelijk, heroplaadbare batterijen.*
 - *Breng afgedankte batterijen en accu's naar de speciale punten bij de winkeliers. Zodoende wordt het materiaal gevaloriseerd en zullen zo het milieu niet vervuilen.*
- *De batterijen dienen goed geplaatst te worden in het apparaat, let goed op de polen.*
- *Het verkeerd plaatsen van de batterijen kan breuk veroorzaken aan het elektrisch apparaat of lekkage veroorzaken, wat in de extreemste gevallen brand kan veroorzaken of een explosie van de batterij.*
- *Om een goed functioneren te garanderen, zorg ervoor dat de batterijen in goed staat zijn. In geval van afwijking, plaats nieuwe batterijen.*
- *Probeer nooit batterijen op te laden indien ze niet heroplaadbaar zijn. Zij kunnen smelten, opwarmen en brand of een explosie veroorzaken.*
- *Verwissel de batterijen tegelijkertijd. Meng nooit saline-batterijen met alkalische of met heroplaadbare batterijen.*
- *Gebuurde batterijen dienen uit het apparaat gehaald te worden.*
- *Haal de batterijen uit het apparaat indien dit voor een lange tijd niet gebruikt zal worden, de batterijen riskeren namelijk warm te worden, kunnen smelten en breuk veroorzaken.*
- *Probeer nooit om kortsluiting te maken met een batterij.*
- *Gooi batterijen nooit op het vuur, ze riskeren te exploderen.*
- *Het opladen van accu's dient gedaan te worden door volwassenen.*
- *Er wordt aangeraden een kind die de batterijen verwisseld te controleren dat de instructies juist worden opgevolgd, of het verwisselen van de batterijen zelf te doen.*
- *Als een batterij ingeslikt wordt, raadpleeg direct een dokter of een antigifcentrum.*
- *Vergeet niet het apparaat mee te nemen.*



Warning: Please read this instruction manual carefully before using the instrument and keep it for future use.

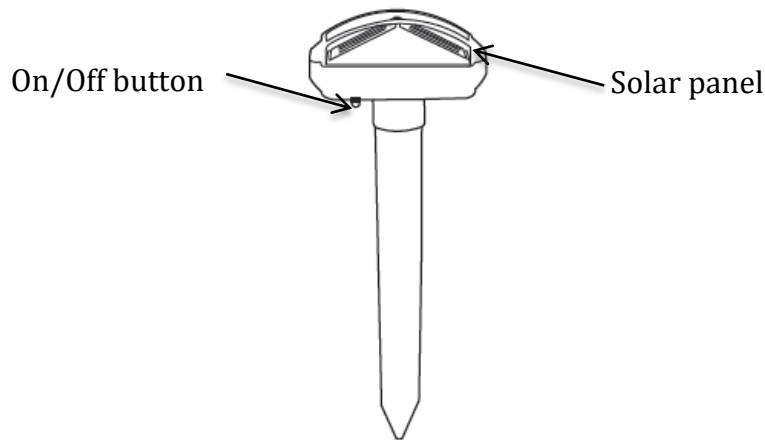

A. SAFETY INSTRUCTIONS

1. The device is intended exclusively for private and not for commercial use. Only use this device as describe in this instruction manual.
2. Do not place any part of this appliance in water or any other liquid.
3. Do not handle the unit or plug with wet hands.
4. When disconnecting the cable, always pull at the plug; do not pull on the cable itself.
5. If the cord is damaged, it must be replaced by the manufacturer or its service agent or a similarly qualified person in order to avoid an electric shock.
6. Never try to repair it by yourself. It must be repaired by the manufacturer or its service agent or a similarly qualified person in order to avoid an electric shock.
7. Do not let the power cord on the edge of a table or work surface, and prevent it comes into contact with hot surfaces.
8. Keep it away from heat sources such as radiators, to avoid deformation of plastic parts.
9. Do not use coarse or abrasive sponges/cloths or steel wool to clean the appliance.
10. This unit is not designed to be operated by means of an external timer or a separate remote control system.
11. This device is only for outdoor use

B. HOW TO USE IT

1) Operation

1. Make sure the wire in the post is properly connected.
2. Attach the mole-hunt head to the ground stake.
3. Before using the device, allow it to charge for at least 2 days in direct sunlight without using it.
4. Choose a flat spot at the location of your choice exposed at least 8 hours a day in direct sunlight so that the solar collector can recharge properly. Shaded areas reduce the charge on the battery and shorten the operating time after dark.
5. Make a pre-hole using a wooden stake to plant the mole hunt, never use a hammer.
6. Push the device up to 2/3 of the stake

For best results, install a repellent every 20 meters online from the location of your choice. Gradually move your repeller forward to slowly drive the moles away from your land.

Please note that once the moles have disappeared, you may relocate your repellents in a more aesthetically pleasing manner around the perimeter of your land, keeping a spacing of 20 meters, so that the moles do not return.

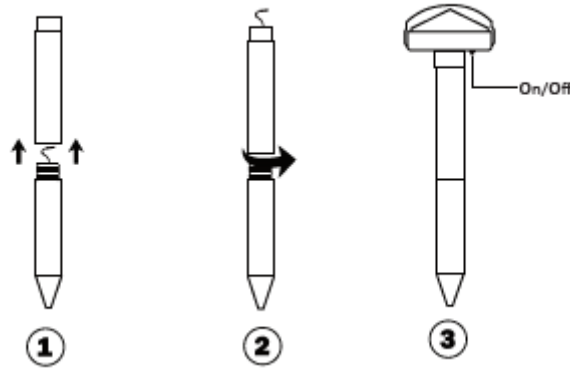

Notes:

- Frozen soil, irrigated, or waterlogged ground is not suitable for this device. Please dig a hole into solid earth to install the device. Keep in mind the density of the soil will greatly affect the effectiveness of the device. The more solid the earth, the better the device will function.
- Do not use a hammer or excessive force to install your unit as it may bend or break the unit.
- Do not place the head flush with the floor during installation, and make sure that nothing will hide the solar panel and in any case the head of the device cannot be submerged even in case of heavy rain or thunderstorms. To avoid damage, remove when weather conditions are extreme (frost, snow, hail, flood). Even if the device is waterproof, it must not be fully immersed in water.

2) Getting started

Allow the device to charge in sunlight for at least 2 days before first use.

Press the power switch once to turn on your mole repeller. The repeller will emit an audible sound and will begin to vibrate at various intervals

C. CARE AND MAINTENANCE

Clean the product only with a dry or slightly damp, lint-free cloth.
Do not use abrasive cleaners to clean the unit.

D. FEATURES

- Power Supply: Solar Energy Cell, 18650 Rechargeable Lithium Battery 1200mAh
- Working range: about 600 square meters.
- Solar Panel Power: 2.5V
- Polycrystalline solar cells
- Sonic Frequency: 400HZ-1000HZ



The European directive 2012/19/EC about electronic and electric waste, requires that you can't throw away defective domestic appliance with common waste. Used device has to be collect separately to optimize the recuperation rate and the recycling of the materials to reduce the impact on the health and the environment.

This appliance is not intended for use by persons (including children) with reduced physical, sensory or mental capacities, or by persons lacking in experience or knowledge, unless they are supervised or instructed on the use of this apparatus by a person responsible for their safety. Children should be supervised to ensure they do not play with this appliance.

Precision and precautions about the battery use

T 6000 / T1

- *Throwing away a used battery in the environment or with household waste pollutes and avoids the recuperation of reusable materials.*
- *It is important to limit the battery consumption and to respect the following rules:*
 - *Favor alkaline battery (last longer than saline battery) and when it's possible use rechargeable battery.*
 - *Leave used batteries and accumulators in adapted containers that you can find in some retailers. In that way, metals don't pollute the environment and the health.*
- *Battery has to be inserted by respecting the polarity show on the apparel and the battery. An incorrect positioning can damage the apparel, cause leaking and even provoke fire and the explosion of the battery.*
- *To assure a good functioning, battery has to be in a good condition. If there is a problem, put new battery.*
- *Never try to recharge battery not made for this. It could leak, warm up, cause fire or explode.*
- *Replace all the battery at the same time. Never mix up alkaline battery with saline battery.*
- *Used battery has to be removed.*
- *Also, remove the battery if you're not using the apparel for a long time.*
- *Never try to short-circuit the terminal of a battery.*
- *Never throw away the battery in fire because they can explode.*
- *Take out the accumulator from the apparel before reload it.*
- *We recommend that an adult watch if a child change the battery to respect those rules.*
- *If you swallow a battery, go immediately to your doctor or the hospital.*
- *For the best ongoing performance, we recommend using only fresh, high-quality, alkaline batteries.*



Importé par / Importiert von / Geïmporteerd door / Imported by :
CAPTELEC, 59170 Croix - FRANCE



Papp og papir emballasje sortering