

Sehr geehrte Kundin, sehr geehrter Kunde,
wir freuen uns, dass Sie sich für diesen **Süßigkeitenspender** entschieden haben. Lesen Sie vor dem ersten Gebrauch des Artikels die Anleitung sorgfältig durch und bewahren Sie sie zum späteren Nachlesen auf. Bei Weitergabe des Artikels ist auch diese Anleitung mitzugeben. Sollten Sie Fragen haben, kontaktieren Sie den Kundenservice über unsere Webseite:

www.service-shopping.de

Symbolerklärung



Sicherheitshinweise: Lesen Sie diese aufmerksam durch und halten Sie sich an sie, um Personen- und Sachschäden zu vermeiden.



Ergänzende Informationen



Bedienungsanleitung vor Gebrauch lesen!

Bestimmungsgemäßer Gebrauch

- Der Artikel ist dafür bestimmt, mit verpackten Süßigkeiten befüllt zu werden. Er ist nicht für unverpackte Süßigkeiten geeignet.
- Nutzen Sie den Artikel nur wie in der Anleitung beschrieben. Jede weitere Verwendung gilt als bestimmungswidrig. Bewahren Sie die Anleitung gut auf.
- Der Artikel ist für den Privatgebrauch, nicht für eine gewerbliche Nutzung konzipiert.
- Von der Gewährleistung ausgeschlossen sind alle Mängel, die durch unsachgemäße Behandlung, Beschädigung oder Reparaturversuche entstehen. Dies gilt auch für den normalen Verschleiß.



WICHTIGE HINWEISE



ACHTUNG Nicht für Kinder unter 3 Jahren geeignet! Der Artikel enthält kleine verschluckbare Plastikmünzen. Erstickungsgefahr. Kinder zwischen 3 und 8 Jahren müssen von Erwachsenen beaufsichtigt werden!

- Erstickungsgefahr durch Plastikfolien und -beutel! Halten Sie Kinder und Tiere vom Verpackungsmaterial fern.
- **ACHTUNG:** Batterien können beim Verschlucken lebensgefährlich sein! Bewahren Sie deshalb Batterien und Artikel für Kinder und Tiere unerreichbar auf. Wurde eine Batterie verschluckt, muss sofort medizinische Hilfe in Anspruch genommen werden.
- Verwenden Sie nur den in den technischen Daten angegebenen Batterietyp (siehe Abschnitt „Technische Daten“).
- Nehmen Sie die Batterien aus dem Artikel heraus, wenn diese verbraucht sind oder Sie den Artikel länger nicht benutzen. So vermeiden Sie Schäden, die durch Auslaufen entstehen können.
- Sollte eine Batterie ausgelaufen sein, vermeiden Sie den Kontakt von Haut, Augen und Schleimhäuten mit der Batteriesäure. Bei Kontakt mit Batteriesäure spülen Sie die betroffenen Stellen sofort mit reichlich klarem Wasser und suchen Sie umgehend einen Arzt auf.
- Nehmen Sie eine ausgelaufene Batterie sofort aus dem Batteriefach. Reinigen Sie die Kontakte, bevor Sie eine neue Batterie einlegen.
- Die Batterien dürfen nicht geladen oder mit anderen Mitteln reaktiviert, nicht auseinander genommen, in Feuer geworfen, in Flüssigkeiten getaucht oder kurzgeschlossen werden.
- Halten Sie ausreichend Abstand zu Kerzen, Kaminen, Herdplatten oder sonstigen Feuer- und Wärmequellen.
- Setzen Sie den Artikel keinen extremen Temperaturen, direkter Sonneneinstrahlung oder starken Temperaturschwankungen aus.
- Lassen Sie den Artikel nicht fallen und setzen Sie ihn keinen starken Stößen aus.

- Verwenden Sie zum Reinigen des Artikels keine ätzenden oder scheuernden Reinigungsmittel! Sie könnten die Oberfläche beschädigen.

Artikelübersicht und Lieferumfang

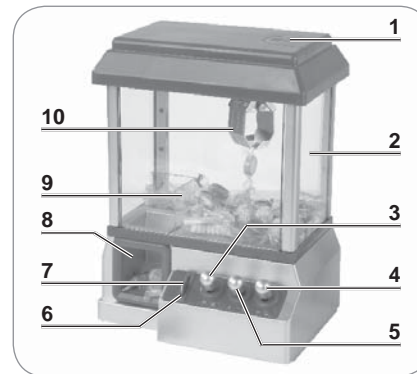

- 1 Einfüllöffnung mit Deckel
- 2 Behälter
- 3 Hebel **vor/zurück**
- 4 Hebel **hoch/runter**
- 5 Hebel **links/rechts**
- 6 Münzeinwurf
- 7 Plastikmünze (24x)
- 8 Ausgabe
- 9 Trennwand
- 10 Greifarm

Übersicht Unterseite

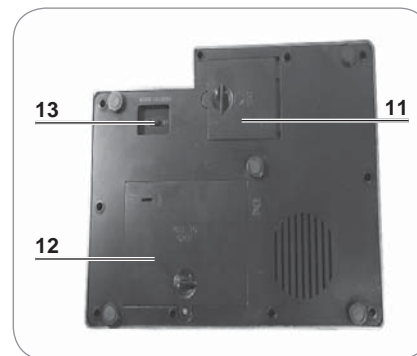

- 11 Münzfach
- 12 Batteriefach
- 13 Ein-/Ausschalter

nicht abgebildet:

- 3x 1,5 V Batterie, Typ D (inkl.)

Vor dem ersten Gebrauch

- Packen Sie alle Teile aus und überprüfen Sie den Lieferumfang auf Vollständigkeit (siehe Kapitel „Artikelübersicht und Lieferumfang“) und Transportschäden. Falls die Bestandteile Schäden aufweisen sollten, verwenden Sie diese nicht (!), sondern kontaktieren Sie den Kundenservice.

Batterien einlegen/wechseln

1. Lösen Sie mit einem Kreuzschlitz-Schraubendreher die Schraube am Batteriefachdeckel.
2. Ziehen Sie den Batteriefachdeckel nach oben ab.
3. Legen Sie drei 1,5 V-Batterien des Typs D ein. Achten Sie beim Einlegen auf die richtige Polarität (+/-).
4. Setzen Sie die Rastnasen des Batteriefachdeckels in die Aussparungen des Batteriefachs und drücken Sie den Batteriefachdeckel nach unten.
5. Fixieren Sie den Batteriefachdeckel mit der Schraube.

Benutzung



- Achten Sie beim Befüllen darauf, dass sich der Greifarm **nicht** auf Höhe der Einfüllöffnung befindet, um Schäden am Mechanismus zu vermeiden.
- Füllen Sie nur eingepackte Süßigkeiten in den Behälter! Sie können den Behälter nicht von innen reinigen, da der Deckel nicht geöffnet werden kann.
- Überfüllen Sie den Behälter nicht. Füllen Sie den Behälter maximal bis zur oberen Trennwandkante.

1. Schalten Sie den Artikel ein, indem Sie den Ein-/Ausschalter (13) auf die Position **ON** (AN) stellen.
2. Werfen Sie eine Plastikmünze (7) in den Münzeinwurf (6). Musik beginnt zu spielen.
3. Drücken Sie den Hebel **links/rechts** (5) solange nach links, bis sich der Greifarm (10) mindestens in der Mitte des Behälters (2) befindet.
4. Schieben Sie den Deckel der Einfüllöffnung (1) in Pfeilrichtung und nehmen Sie ihn ab.

Z 05470 M DS V1 0616

5. Befüllen Sie den Artikel mit beliebigen, verpackten Süßigkeiten.
6. Verschließen Sie die Einfüllöffnung (1) wieder.
7. Werfen Sie erneut eine Plastikmünze (7) in den Münzeinwurf (6). Musik beginnt zu spielen. Ab jetzt haben Sie etwa 60 Sekunden Zeit etwas zu greifen und zur Ausgabe (8) zu befördern. Danach stoppt die Musik und der Artikel schaltet sich ab.
8. Nutzen Sie die drei Hebel (3–5), um den Greifarm (10) zu bewegen.



Wenn Sie den Greifarm (10) nach unten bewegen, öffnet er sich automatisch und schließt sich am Boden des Behälters (2) wieder. Der Greifarm (10) öffnet sich erst wieder, wenn er einmal hochgezogen wurde und dann nach unten bewegt wird.

9. Schalten Sie den Artikel aus, indem Sie den Ein-/Ausschalter (13) auf die Position **OFF** (AUS) stellen.
10. Leeren Sie ggf. das Münzfach (11) auf der Unterseite des Artikels (siehe Abschnitt „Münzfach leeren“).

Münzfach leeren

Wenn Sie alle Plastikmünzen eingeworfen haben, müssen Sie das Münzfach leeren.

1. Schieben Sie den Deckel des Münzfachs (11) in Pfeilrichtung und ziehen Sie ihn nach oben ab.
2. Entnehmen Sie die Plastikmünzen (7).
3. Setzen Sie die Rastnasen des Deckels in die Aussparungen des Münzfachs (11) und drücken Sie den Deckel runter.
4. Schieben Sie den Deckel gegen die Pfeilrichtung. Er muss spür- und hörbar einrasten.

Technische Daten

Artikelnummer: 05470
 Modellnummer: EA53333
 Stromversorgung: 4,5V (3x 1,5 V Batterie, Typ D)



Entsorgung



Das Verpackungsmaterial ist wiederverwertbar. Entsorgen Sie die Verpackung umweltgerecht und führen Sie sie der Wertstoffsammlung zu.



Entsorgen Sie das Gerät umweltgerecht. Es gehört nicht in den Hausmüll. Entsorgen Sie es an einem Recyclinghof für elektrische und elektronische Altgeräte. Nähere Informationen erhalten Sie bei Ihrer örtlichen Gemeindeverwaltung.



Akkus und Batterien sind vor der Entsorgung des Artikels zu entnehmen und getrennt vom Artikel zu entsorgen. Im Sinne des Umweltschutzes dürfen Batterien und Akkus nicht über den normalen Hausmüll entsorgt werden, sondern müssen an entsprechenden Sammelstellen abgegeben werden. Beachten Sie außerdem die geltenden gesetzlichen Regelungen zur Batterieentsorgung.

Dear Customer,

We are delighted that you have chosen this **sweets dispenser**. Before using the article for the first time, please read the instructions through carefully and keep them for future reference. If the article is given to someone else, it should always be accompanied by these instructions. If you have any questions, contact the customer service department via our website:

www.service-shopping.de

Explanation of Symbols



Safety instructions: Please read these carefully and comply with them in order to prevent personal injury and damage to property.



Supplementary information



Read the instruction before use!

Intended Use

- **The article is intended to be filled with wrapped sweets. It is not suitable for unwrapped sweets.**
- Use the article only as described in the instructions. Any other use is deemed to be improper. Keep the instructions in a safe place.
- The article is designed for personal use only and is not intended for commercial applications.
- The following are excluded from the warranty: all defects caused by improper handling, damage or unauthorised attempts at repair. This also applies to normal wear and tear.



IMPORTANT INSTRUCTIONS



ATTENTION – Not suitable for children under the age of 3! The article contains small plastic coins that can be swallowed. Danger of suffocation! Children between the ages of 3 and 8 must be supervised by adults!

- Danger of suffocation from plastic film and bags! Keep children and animals away from the packaging material.
- ATTENTION: Batteries can be deadly if swallowed. Therefore keep batteries and the article out of the reach of children and animals. If a battery is swallowed, seek medical assistance immediately.
- Use only the battery type specified in the technical data (see the “Technical Data” section).
- Take the batteries out of the article when they are discharged or if the article is not going to be used for a prolonged period. This will prevent any damage that might occur if a battery leaks.
- Should a battery have leaked, do not allow your skin, eyes and mucous membranes to come into contact with the battery acid. If you touch battery acid, rinse the affected sites with abundant fresh water immediately and contact a doctor as soon as possible.
- Remove a leaking battery from the battery compartment immediately. Clean the contacts before you insert a new battery.
- The batteries must not be charged or reactivated in any way, it must not be disassembled, thrown into a fire, immersed in liquids or short-circuited.
- Maintain a sufficient distance from candles, fireplaces, hobs, or other sources of fire and heat.
- Do not expose the article to extreme temperatures, direct sunlight or strongly fluctuating temperatures.
- Do not drop the article or subject it to severe impact.
- Do not use any corrosive or abrasive cleaning agents to clean the article! They could damage the surface.

Kundenservice / Importeur:

DS Produkte GmbH, Am Heisterbusch 1, 19258 Gallin,
 Deutschland • ☎ +49 38851 314650 *)

*) 0 – 30 Ct./Min. in das dt. Festnetz. Kosten variieren je nach Anbieter.

Alle Rechte vorbehalten.

Z 05470 M DS V1 0616

Article Overview and Items Supplied

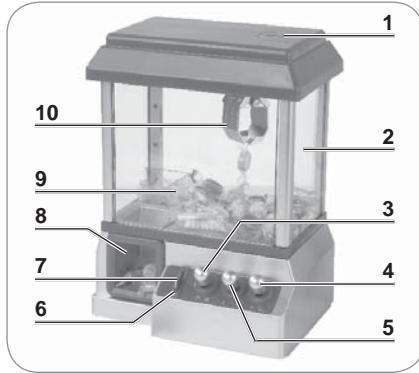

- 1 Fill opening with cover
- 2 Container
- 3 Lever **forwards/backwards**
- 4 Lever **up/down**
- 5 Lever **left/right**
- 6 Coin slot
- 7 Plastic coin (24 x)
- 8 Outlet
- 9 Divider
- 10 Gripper arm

Overview of Bottom

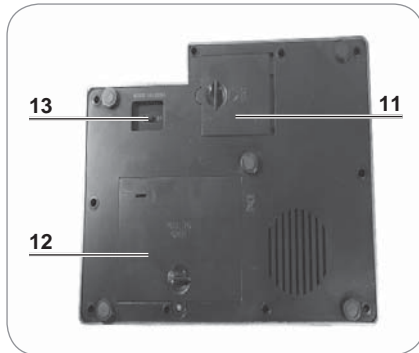

- 11 Coin compartment
- 12 Battery compartment
- 13 On/Off switch

Not shown:

- 3 x 1.5 V batteries, D type (included)

Before Initial Use

- Unpack all parts and check the items supplied for completeness (see the “Article Overview and Items Supplied” chapter) and transport damage. If you find any damage to the components, do not use them (!), but contact our customer service department.

Inserting / Changing Batteries

1. Use a cross-head screwdriver to undo the screw on the battery compartment cover.
2. Pull the battery compartment cover upwards.
3. Insert three 1.5 V type D batteries. Ensure the correct polarity (+/-) when inserting the batteries.
4. Place the locking lugs of the battery compartment cover into the recesses of the battery compartment and press the battery compartment cover down.
5. Fix the battery compartment cover in place with the screw.

Use



- When filling the article, make sure that the gripper arm is **not** at the height of the feed opening in order to prevent damage to the mechanism.
 - Only pour wrapped sweets into the container! You cannot clean the inside of the container as the lid cannot be opened.
 - Do not overfill the container. Do not fill the container any higher than the top edge of the divider.
1. Switch on the article by moving the On/Off switch (13) to the **ON** position.
 2. Insert a plastic coin (7) into the coin slot (6). Music begins to play.
 3. Press the **left/right lever** (5) to the left until the gripper arm (10) is at least in the middle of the container (2).

4. Slide the cover over the feed opening (1) in the direction of the arrow and take it off.
5. Fill the article with any wrapped sweets you want.
6. Close the feed opening (1) again.
7. Insert another plastic coin (7) into the coin slot (6). Music begins to play. You now have around 60 seconds to grab something and move it to the outlet (8). The music then stops and the article switches off.
8. Use the three levers (3–5) to move the gripper arm (10).
 -  When you move the gripper arm (10) downwards, it automatically opens up and then closes again at the bottom of the container (2). The gripper arm (10) only opens again once it has been pulled up and is then moved downwards.
9. Switch off the article by moving the On/Off switch (13) to the **OFF** position.
10. If necessary empty the coin compartment (11) on the bottom of the article (see the “Emptying Coin Compartment” section).

Emptying Coin Compartment

Once you have inserted all of the plastic coins, you need to empty the coin compartment.

1. Slide the cover on the coin compartment (11) in the direction of the arrow and pull it up and off.
2. Remove the plastic coins (7).
3. Place the locking lugs of the cover into the recesses of the coin compartment (11) and press down the cover.
4. Slide the cover counter to the direction of the arrow. You must hear and feel it engage.

Technical Data

Article number:	05470
Model number:	EA53333
Power supply:	4.5 V (3x 1.5 V battery, type D)



Disposal



The packaging material is recyclable. Please dispose of it in an environmentally friendly manner and take it to a recycling centre.



Dispose of the device in an environmentally friendly manner. It should not be disposed of in the normal domestic waste. Dispose of it at a recycling centre for used electrical and electronic devices. You can obtain more information from your local authorities.



Non-rechargeable and rechargeable batteries should be removed prior to disposal of the article and disposed of separately from the article. To protect the environment, non-rechargeable and rechargeable batteries may not be disposed of with normal household waste, but must be taken to suitable collection points. Also note the relevant statutory regulations governing the disposal of batteries.

Customer Service / Importer:

DS Produkte GmbH, Am Heisterbusch 1, 19258 Gallin, Germany • ☎ +49 38851 314650 *)

*) Calls to German landlines are subject to charges. The cost varies depending on the service provider.

All rights reserved.

Z 05470 M DS V1 0616

Chère cliente, cher client,

Nous vous félicitons d'avoir fait l'acquisition de ce **distributeur à bonbons**. Veuillez lire attentivement le présent mode d'emploi avant la première utilisation de cet article et le conserver précieusement pour toute consultation ultérieure. Si vous donnez ou prêtez cet article à une tierce personne, n'oubliez pas d'y joindre ce mode d'emploi. Pour toute question, contactez le service après-vente à partir de notre site Internet :

www.service-shopping.de

Explication des symboles utilisés



Consignes de sécurité : lisez attentivement ces consignes de sécurité et observez-les minutieusement afin d'éviter tout risque de blessure ou de dégâts matériels.



Informations complémentaires



Lisez le mode d'emploi avant utilisation !

Utilisation conforme

- **L'article est prévu pour être rempli de bonbons emballés. Il n'est pas adapté aux sucreries en vrac.**
- Cet article doit être utilisé uniquement tel qu'indiqué dans le présent mode d'emploi. Toute autre utilisation est considérée comme non conforme. Prenez soin de bien conserver le mode d'emploi.
- L'article est conçu pour un usage exclusivement domestique, non professionnel.
- Tout défaut imputable à une utilisation non conforme, à une détérioration ou à des tentatives de réparation est exclu de la garantie. L'usure normale est également exclue de la garantie.



REMARQUES IMPORTANTES



ATTENTION : ne convient pas aux enfants de moins de 3 ans ! L'article comprend des petites pièces en plastique qui, si elles sont ingérées, présentent un risque de suffocation. Les enfants âgés de 3 à 8 ans doivent être surveillés par des adultes !

- Risque d'étouffement par les sacs et les films d'emballage en plastique ! Ne laissez pas les emballages à la portée des enfants ou des animaux.
- **ATTENTION** : l'ingestion de piles peut être mortelle. Conservez de ce fait l'article et les piles hors de portée des enfants et des animaux. En cas d'ingestion d'une pile, faites immédiatement appel aux secours médicaux.
- Utilisez uniquement le type de piles indiqué dans les caractéristiques techniques (voir section « Caractéristiques techniques »).
- Retirez les piles de l'article lorsqu'elles sont usées ou si vous n'utilisez plus l'article. Vous éviterez ainsi les dommages dus à d'éventuelles fuites.
- Si une pile fuit, évitez tout contact de la peau, des yeux ou des muqueuses avec l'électrolyte. En cas de contact avec l'électrolyte, rincez immédiatement et abondamment à l'eau claire les zones touchées, puis consultez un médecin sans attendre.
- Retirez immédiatement une pile qui fuit du compartiment à piles. Nettoyez les contacts avant de mettre en place une pile neuve.
- Les piles ne doivent pas être chargées ou réactivées par d'autres moyens, démontées, jetées au feu, plongées dans des liquides ou court-circuitées.
- Assurez-vous de placer l'article à une distance suffisante de bougies, cheminées ou plaques de cuisson et de toute autre source de chaleur ou de flamme.
- Ne soumettez pas l'article à des températures extrêmes, au rayonnement direct du soleil ni à des variations de température trop importantes.

- Ne faites pas tomber l'article et ne lui faites pas subir de chocs violents.
- Pour nettoyer l'article, n'utilisez aucun produit corrosif ni abrasif ! De tels produits risqueraient d'en endommager la surface.

Composition et vue générale de l'article

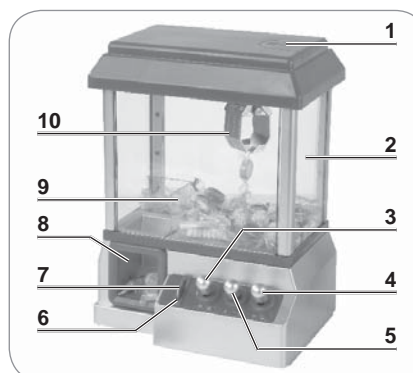

- 1 Ouverture de remplissage avec cache
- 2 Bac
- 3 Levier **avant/ arrière**
- 4 Levier **haut/bas**
- 5 Levier **gauche/ droite**
- 6 Fente à pièces
- 7 Pièce en plastique (24x)
- 8 Trémie de sortie
- 9 Paroi de séparation
- 10 Pince

Aperçu face inférieure

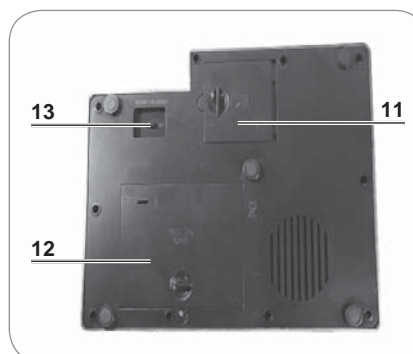

- 11 Compartiment à pièces
- 12 Compartiment à piles
- 13 Interrupteur marche/arrêt

Non illustré :

- 3 x pile de 1,5 V, type D (incluses)

Avant la première utilisation

- Sortez toutes les pièces de leur emballage et assurez-vous que l'ensemble livré est complet (voir paragraphe « Composition et vue générale de l'article ») et ne présente pas de dommages imputables au transport. Si des éléments présentent des dommages, ne les utilisez pas (!), contactez le service après-vente.

Mise en place / remplacement des piles

1. À l'aide d'un tournevis cruciforme, desserrez la vis se trouvant sur le cache du compartiment à piles.
2. Retirez le cache par le haut.
3. Insérez trois piles de 1,5 V de type D. Lors du positionnement des piles, respectez la polarité (+/-).
4. Positionnez les crans d'arrêt du cache du compartiment à piles dans les évidements du compartiment puis appuyez sur le cache pour le fermer.
5. Revissez le cache du compartiment à piles à l'aide de la vis.

Utilisation



- Afin de ne pas endommager le mécanisme, veillez lors du remplissage à ce que la pince ne se trouve **pas** à hauteur de l'ouverture de remplissage.
- Remplissez dans le bac uniquement des sucreries emballées ! Étant donné que le couvercle ne s'ouvre pas, vous ne pouvez pas nettoyer l'intérieur du bac.
- Ne remplissez pas trop le bac. Remplissez le bac au maximum jusqu'au bord supérieur de la paroi de séparation !

Z 05470 M DS V1 0616

1. Mettez l'article en marche en plaçant l'interrupteur marche/arrêt (13) sur la position **ON** (marche).
2. Insérez une pièce en plastique (7) dans la fente à pièces (6). L'article se met à jouer de la musique.
3. Basculez sur le levier **gauche / droite** (5) sur la gauche jusqu'à ce que la pince (10) se trouve au moins au milieu du bac (2).
4. Déplacez le couvercle de l'ouverture de remplissage (1) en le poussant dans le sens de la flèche et retirez-le.
5. Remplissez l'article des sucreries emballées de votre choix.
6. Refermez l'ouverture de remplissage (1).
7. Insérez une autre pièce en plastique (7) dans la fente à pièces (6). L'article se met à jouer de la musique. À partir de ce moment-là, vous avez environ 60 secondes pour tenter de saisir quelque chose et de le transporter jusqu'à la trémie de sortie (8). Ensuite, la musique s'arrête et l'article s'éteint.
8. Utilisez les trois leviers (3–5) pour déplacer la pince (10).
 Si vous déplacez la pince (10) vers le bas, celle-ci s'ouvre automatiquement et se referme une fois au fond du bac (2). La pince (10) s'ouvre à nouveau lorsqu'elle a été remontée puis qu'elle est redescendue.
9. Arrêtez l'article en plaçant l'interrupteur marche/arrêt (13) sur la position **OFF** (arrêt).
10. Le cas échéant, videz le compartiment à pièces (11) en face inférieure de l'article (voir section « Vidage du compartiment à pièces »).

Vidage du compartiment à pièces

Une fois que vous avez utilisé toutes les pièces en plastique, vous devez vider le compartiment à pièces.

1. Déplacez le cache du compartiment à pièces (11) en le poussant dans le sens de la flèche puis retirez-le par le haut.
2. Retirez les pièces en plastique (7).
3. Positionnez les crans d'arrêt du cache dans les évidements du compartiment à pièces (11) puis appuyez sur le cache pour le fermer.
4. Poussez le cache dans le sens inverse de la flèche. Son bon enclenchement doit produire un déclic clairement audible.

Caractéristiques techniques

Référence article : 05470
 N° de modèle : EA53333
 Alimentation électrique : 4,5 V (3x pile de 1,5 V, type D)



Mise au rebut



Les matériaux d'emballage sont recyclables. Débarrassez-vous de l'emballage dans le respect de l'environnement en le déposant à un point de collecte prévu à cet effet.



Éliminez cet appareil conformément aux prescriptions pour la protection de l'environnement. Ne le jetez pas avec les ordures ménagères. Remettez-le à une station de collecte et de recyclage d'appareils électriques et électroniques usagés. Pour de plus amples renseignements à ce sujet, adressez-vous aux services municipaux compétents.



Avant la mise au rebut de l'article, les accumulateurs et les piles doivent être retirés et recyclés séparément. Au sens de la protection de l'environnement, les piles et les batteries ne doivent pas être jetées avec les ordures ménagères. Elles doivent être remises à un point de collecte approprié. Veuillez par ailleurs respecter la réglementation légale en vigueur applicable à la mise au rebut des piles.

Service après-vente/importateur :

DS Produkte GmbH, Am Heisterbusch 1, 19258 Gallin,
 Allemagne • ☎ +49 38851 314650 *)

*) Prix d'un appel vers le réseau fixe allemand. Coût variable selon le prestataire.

Tous droits réservés.

Geachte klant,

Wij zijn blij dat u hebt besloten tot de aankoop van deze **snoepdispenser**. Lees vóór het eerste gebruik van het artikel de handleiding zorgvuldig door en bewaar deze om hem later nog eens te kunnen raadplegen. Wanneer u het artikel aan iemand anders geeft, moet tevens deze handleiding worden overhandigd. Neem bij vragen contact op met de klantenservice via onze website:

www.service-shopping.de

Uitleg van de symbolen



Veiligheidsaankwijzingen: lees deze aandachtig door en houdt u zich hieraan om lichamelijk letsel en materiële schade te voorkomen.



Aanvullende informatie



Lees de handleiding voor gebruik !

Doelmatig gebruik

- **Het artikel is ervoor bedoeld om te worden gevuld met verpakt snoep. Het is niet geschikt voor onverpakt snoep.**
- Gebruik het artikel alleen zoals beschreven in de handleiding. Elk ander gebruik geldt als niet-doelmatig. Bewaar deze handleiding goed.
- Het artikel is ontworpen voor particulier gebruik, niet voor commerciële doeleinden.
- Alle gebreken die zijn ontstaan door onvakkundige behandeling, beschadiging of reparatiepogingen, zijn uitgesloten van garantie. Dit geldt ook voor de normale slijtage.



BELANGRIJKE AANWIJZINGEN



OPGELET Niet geschikt voor kinderen onder de 3 jaar! Het artikel bevat kleine plastic muntjes die kunnen worden ingeslikt. Verstikkingsgevaar. Kinderen tussen 3 en 8 jaar moeten onder toezicht staan van volwassenen!

- Verstikkingsgevaar door plastic folie en plastic zakken! Houd kinderen en dieren uit de buurt van het verpakkingsmateriaal.
- **OPGELET:** batterijen kunnen levensgevaarlijk zijn wanneer deze worden ingeslikt! Bewaar batterijen en artikel daarom op een plaats die onbereikbaar is voor kinderen en dieren. Roep meteen medische hulp in als een batterij werd ingeslikt.
- Gebruik uitsluitend het type batterij dat in de technische gegevens staat aangegeven (zie sectie 'Technische gegevens').
- Verwijder de batterijen uit het artikel, wanneer deze zijn verbruikt of wanneer u het artikel langere tijd niet benut. Zo voorkomt u schade die kan ontstaan door uitlopen.
- Voorkom dat huid, ogen en slijmvliezen in aanraking komen met batterijzuur als een batterij heeft gelekt. Bij contact met batterijzuur dient u de betreffende plaatsen direct met veel schoon water te spoelen en onmiddellijk een arts te raadplegen.
- Verwijder een lekkende batterij direct uit het batterijvak. Reinig de contacten, voordat u een nieuwe batterij plaatst.
- De batterijen mogen niet worden opgeladen of met andere middelen opnieuw worden geactiveerd, niet uit elkaar worden gehaald, in vuur worden gegooid, in vloeistoffen worden gedompeld of worden kortgesloten.
- Houd voldoende afstand tot kaarsen, open haarden, kookplaten of andere vuur- en warmtebronnen.
- Stel het artikel niet bloot aan extreme temperaturen, direct zonlicht of sterke temperatuurschommelingen.
- Laat het artikel niet vallen en stel het niet bloot aan sterke schokken.
- Gebruik voor het reinigen van het artikel geen bijtende of schurende reinigingsmiddelen! Deze kunnen het oppervlak beschadigen.

Artikeloverzicht en leveringsomvang

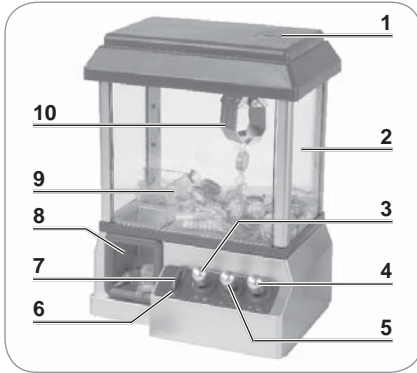

- 1 Vulopening met deksel
- 2 Houder
- 3 Hendel **vooruit/achteruit**
- 4 Hendel **omhoog/omlaag**
- 5 Hendel **links/rechts**
- 6 Muntinworp
- 7 Plastic muntje (24x)
- 8 Uitgifte
- 9 Scheidingswand
- 10 Grijparm

Overzicht onderzijde

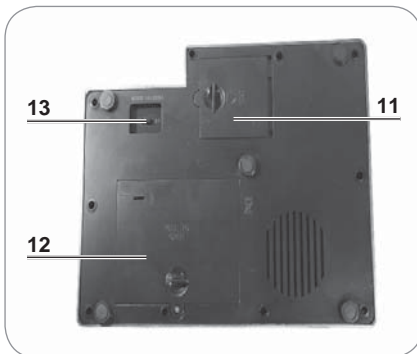

- 11 Muntvakje
- 12 Batterijvak
- 13 Aan-/uit-knop

Niet afgebeeld:

- 3x 1,5 V-batterij, type D (incl.)

Vóór het eerste gebruik

- Pak alle onderdelen uit en controleer of de levering volledig is (zie hoofdstuk 'Artikeloverzicht en leveringsomvang') en geen transportschade heeft opgelopen. Wanneer de onderdelen zijn beschadigd, gebruik ze dan niet (!), maar neem contact op met onze klantenservice.

Batterijen plaatsen / vervangen

1. Draai met een kruiskop-schroevendraaier de schroef van het batterijvakdeksel los.
2. Trek het batterijvakdeksel er naar boven uit.
3. Plaats drie 1,5 V-batterijen van het type D. Let bij het plaatsen op de juiste polariteit (+/-).
4. Plaats de nokjes van het batterijvakdeksel in de uitsparingen van het batterijvak en druk het batterijvakdeksel omlaag.
5. Maak het batterijvakdeksel vast met de schroef.

Gebruik



- Let er tijdens het vullen op dat zich de grijparm **niet** ter hoogte van de vulopening bevindt, om schade aan het mechanisme te voorkomen.
- Vul alleen verpakt snoep in de houder! U kunt de houder niet van binnenuit reinigen, aangezien het deksel niet kan worden geopend.
- Vul de houder niet te vol. Vul de houder maximaal tot de bovenste rand van de scheidingswand.

1. Schakel het artikel in door de aan-/uit-knop (13) op stand **ON** (aan) te zetten.
2. Gooi een plastic muntje (7) in de muntinworp (6). Er begint muziek te spelen.
3. Druk de hendel **links/rechts** (5) zolang naar links, tot de grijparm (10) zich minimaal in het midden van de houder (2) bevindt.

4. Schuif het deksel van de vulopening (1) in de richting van de pijl en neem hem af.
5. Vul het artikel met verpakt snoep naar uw wens.
6. Sluit de vulopening (1) weer.

7. Gooi opnieuw een plastic muntje (7) in de muntinworp (6). Er begint muziek te spelen. Vanaf nu hebt u ongeveer 60 seconden om iets te grijpen en naar de uitgifte (8) te verplaatsen. Daarna stopt de muziek en het artikel wordt uitgeschakeld.

8. Gebruik de drie hendels (3–5), om de grijparm (10) te bewegen.



Wanneer u de grijparm (10) omlaag beweegt, opent deze zich automatisch en sluit zich weer op de bodem van de houder (2). De grijparm (10) gaat pas weer open, wanneer hij eenmaal omhoog werd getrokken en vervolgens omlaag wordt bewogen.

9. Schakel het artikel uit door de aan-/uit-knop (13) op stand **OFF** (uit) te zetten.

10. Leeg eventueel het muntvakje (11) aan de onderkant van het artikel (zie sectie 'Muntvakje legen').

Muntvakje legen

Wanneer u alle plastic muntjes hebt ingeworpen, moet u het muntvakje legen.

1. Schuif het deksel van het muntvakje (11) in de richting van de pijl en trek hem er naar boven af.
2. Verwijder de plastic muntjes (7).
3. Plaats de nokjes van het deksel in de uitsparingen van het muntvakje (11) en druk het deksel omlaag.
4. Schuif het deksel tegen de richting van de pijl in. Hij moet voelen hoorbaar vastklikken.

Technische gegevens

Artikelnummer:	05470
Modelnummer:	EA53333
Stroomvoorziening:	4,5 V (3x 1,5 V batterij, type D)



Afvoeren



Het verpakkingsmateriaal kan worden gerecycled. Verwerk de verpakking op milieuvriendelijke wijze en breng deze naar een recyclepunt.



Verwerk het apparaat op milieuvriendelijke wijze. Het hoort niet bij het huisvuil. Breng het naar een recyclingbedrijf voor oude elektrische en elektronische apparaten. Meer informatie krijgt u bij uw plaatselijke gemeenteadministratie.



Accu's en batterijen moeten vóór het afvoeren van het artikel worden verwijderd en moeten gescheiden van het artikel worden afgedankt. In het kader van milieubescherming mogen batterijen en accu's niet met het normale huisvuil worden afgedankt, maar deze moeten op de desbetreffende verzamelpunten worden afgegeven. Houd bovendien rekening met de geldende wettelijke regelingen voor het afwerpen van batterijen.

Klantenservice/importeur:

DS Produkte GmbH, Am Heisterbusch 1, 19258 Gallin, Duitsland • ☎ +49 38851 314650 *)

*) Niet gratis voor Duitse vaste lijnen. Kosten variëren per aanbieder.

Alle rechten voorbehouden.

Z 05470 M DS V1 0616