

PRODUCT OMSCHRIJVING

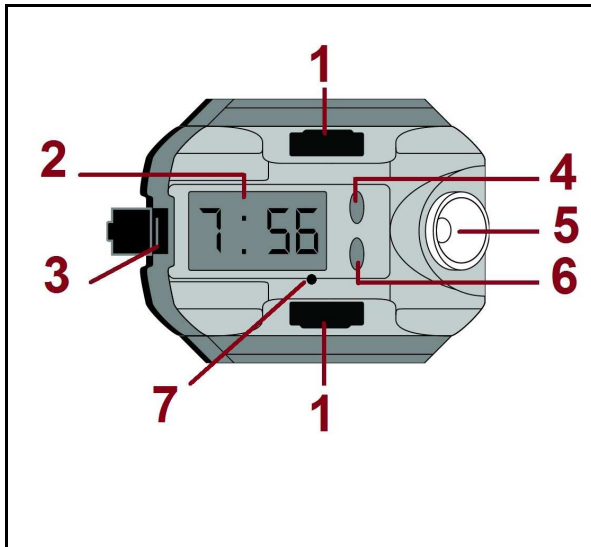

FIG. 1

1. knop om aan te zetten, kiezen uit de 5 verlichting modi en de zaklamp uit te schakelen *
2. Beeldscherm
3. Poort om aan de lader (meegeleverd) aan te sluiten of de USB-kabel (niet meegeleverd)
4. Knop om tijd, datum en seconden weer te geven
5. LED zaklamp
6. Knop om de tijd en datum in te stellen
7. Oplaad indicatielampje

* Beide knoppen hebben dezelfde functie die het mogelijk maakt om de 5 verlichting modes (hoog, gemiddeld, laag, SOS knipperen en strobe) te selecteren.

Meegeleverde accessoires: 1 x Adapter

HOE HET HORLOGE TE DRAGEN?

Het horloge te dragen volgens figuur 2 of omgekeerd.
Het kan worden gedragen aan de rechter- of de linker pols.

- De zaklamp mag niet tegen uzelf gericht worden.
- NIET de lichtbundel rechtstreeks in de ogen schijnen.

Notitie :

- Als het wordt gedragen op de linker pols, kan de tijd goed worden gelezen. Als u hem op de rechter pols, zal de tijd ondersteboven worden weergegeven.
- Het horloge kan ook worden gebruikt als extra verlichting als het op een tafel geplaatst wordt.

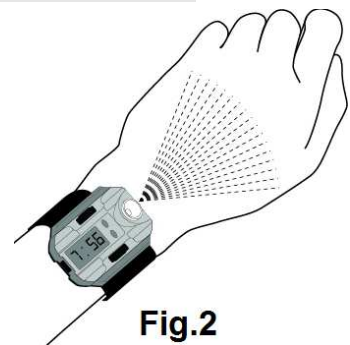

Fig.2

TECHNISCHE EIGENSCHAPPEN

Voeding: 1 x oplaadbare lithium-polymeer knoopcel 600mAh, 3.7V (voor LED zaklamp)
1 x SR626 knoopcel batterij voor digitale display

Adapter eigenschappen:

- 100-240V~ 50/60HZ
- 5V ---, 2A

LED: 1 LED CREE XPE, 3W

Lichtopbrengst: 250 lumen (hoge intensiteit), 180 lumens (gemiddelde intensiteit) en 100 lumens (lage intensiteit)

OPLADEN VAN DE BATTERIJ

Wanneer het opladen indicatielampje groen wordt, betekent dit dat de batterij volledig is opgeladen.

Raadpleeg de onderstaande tabel voor de status van het indicatielampje.

Indicatie licht kleur	Status
Rood	Doorgaand opladen
Groen	Compleet opgeladen
Knipperend rood	Batterij laag

Procedure voor het opladen van de batterij:

1. Sluit de adapter aan op het horloge.

Opmerking: U kunt ook de batterij opladen met behulp van een USB-kabel (niet meegeleverd).

Je hoeft deze alleen maar aan te sluiten op de USB-poort van de computer.

2. Vervolgens sluit u de adapter aan in het stopcontact.

Oplaadtijd bij het eerste gebruik:

Ongeveer 3 uur

Oplaadtijd voor navolgend gebruik :

Ongeveer 2 uur, afhankelijk van het laadniveau van de accu

GEbruik

Tijd en datum weergave

Druk herhaaldelijk op de knop (4) (één voor één) om de datum, seconden en datum weer te geven.

De datum en tijd instellen

1. Druk 2 keer op de knop (6). De waarde die overeenkomt met de maand weergave.
2. Druk op de knop (4) om de maand in te stellen.
3. Druk op de knop (6) om te bevestigen en voer de dag in.
4. Drukknop (4) om de dag in te stellen.
5. Druk op de knop (6) om te bevestigen en de tijd instellen.
6. Herhaal stap 4 en 5 om de cijfers die overeenkomen met uren en minuten in te stellen.

Notitie :

- Na bevestiging van de minuten, de uren en de minuten worden weergegeven.

Om de seconden te resetten, druk meermaals op de knop (4), in de normale tijd modus weer te geven, totdat de seconden display. Druk vervolgens op de knop (6) om de seconden te resetten.

Lichtmodi

Het horloge heeft 5 verlichting modi: hoge intensiteit, gemiddelde intensiteit, een lage intensiteit, SOS knipperen en strobe.

Druk herhaaldelijk op de knop (1) (één voor één) om de gewenste verlichting modus in de volgende volgorde aan te zetten: hoge intensiteit, gemiddelde intensiteit, een lage intensiteit, SOS knipperen, stroboscoop en het uitschakelen van het licht.

Wanneer u de gewenste verlichting mode heeft, stop met drukken.

De verstreken tijd tussen elke druk op de toetsen mag niet meer dan één seconde zijn anders gaat de zaklamp uit bij het indrukken van de knop.

WAARSHUWING

- Dompel het horloge nooit onder in water of andere vloeistoffen.
- Weghouden van warmtebronnen, direct zonlicht, vocht, water en andere vloeistoffen.
- Controleer altijd of de kroon volledig teruggeduwd is om de waterdichtheid te garanderen.
- De kroon of knoppen nooit in het water te bedienen, of wanneer het horloge nat is.
- Uw horloge is schokbestendig, maar wees voorzichtig het niet te laten vallen of uw horloge tegen harde oppervlakken stoten, want dit kan schade veroorzaken.

- Om de levensduur van uw horloge te verlengen, dient u contact met de volgende producten te vermijden: parfum, hairspray, cosmetica, wasmiddel, lijm en verf. Deze producten veroorzaken verkleuring, een slechte werking en schade.
- Om eventuele schade te voorkomen als gevolg van transpiratie, stof en vocht, kunt u uw horloge regelmatig met een zachte, droge doek afnemen.
- Voor een lange duurzaamheid dient u de volgende punten in aanmerking te nemen: probeer nooit de kast van uw horloge te openen en laat de batterijen vervangen door een deskundige.

LET OP: U mag dit apparaat niet wegdoen met uw huishoudafval. Uw gemeente heeft een speciaal inzamelsysteem opgezet voor dit soort producten. Vraag op uw gemeentehuis waar zich de speciaal hiervoor bestemde containers bevinden. Elektrische en elektronische producten bevatten namelijk bestanddelen en stoffen die gevaarlijk kunnen zijn voor het milieu of voor de volksgezondheid en moeten worden gerecycleerd.



Dit pictogram geeft aan dat de elektrische en elektronische apparatuur speciaal moeten worden ingezameld. Het pictogram bestaat uit een doorgekruiste container op wielen.

Geïmporteerd door **PRODIS SAS**, 1 rue de Rome, 93110 Rosny-sous-Bois, Frankrijk
Op de markt gebracht door **EUROTOPS VERSAND GMBH** D-40764 LANGENFELD

