

Klappbare LED-Leuchte

Art.-Nr.: 27975

Bedienungsanleitung

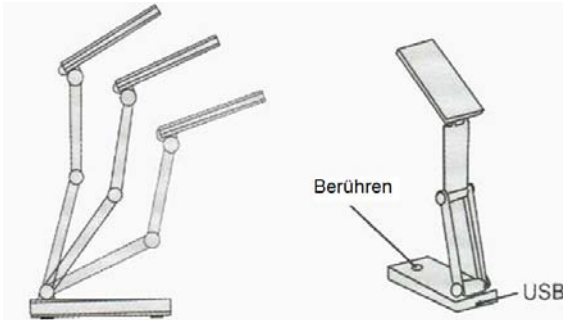

Beschreibung:

- Verstellbarer Lampenkopf mit 24 hellen LEDs
- Helligkeit: 12 Lumen
- Berührungssensorschalter für 3 Helligkeitsstufen: 30 %, 50 % und 100 %
- Klappdesign, platzsparend, ideal für unterwegs
- Stromversorgung: 4 Batterien vom Typ AA (nicht im Lieferumfang) oder USB-Kabel (beiliegend)
- Material: ABS
- Größe im ausgeklappten Zustand: L 12,8 x B 7,2 x H 32 cm
- Größe im zusammengeklappten Zustand: L 12,8 x W 7,2 x H 5 cm
- Gewicht: 185 g

Einlegen der Batterien:

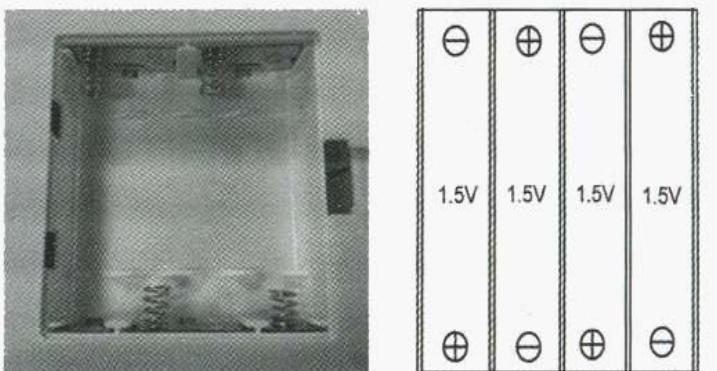

Öffnen Sie das Batteriefach durch Abnehmen des Deckels und legen 4 Batterien des Typs AA, 1,5 V (nicht im Lieferumfang) ein. Achten Sie dabei auf die richtige Polarität, die – wie oben im Bild zu sehen – im Batteriefach angegeben ist.

ACHTUNG!

- Radiowecker und Bauteile nicht mit Benzin, Verdünner oder anderen chemischen

- Lösungsmitteln reinigen. Verwenden Sie wenn nötig ein weiches Tuch.
- Produkt niemals in Wasser tauchen, da es sonst beschädigt wird.
- Setzen Sie den Radiowecker nicht extremen Belastungen, Stoß oder Temperatur- und Feuchtigkeitsschwankungen aus.
- An den innen liegenden Bauteilen darf nicht hantiert werden.
- Nicht neue und alte Batterien oder Batterien unterschiedlichen Typs mischen.
- Nickel-Eisen-Batterien, Standardbatterien oder wiederaufladbare Batterien dürfen bei diesem Produkt nicht gemischt werden.
- Batterien bei längerer Lagerung des Radioweckers herausnehmen.
- Das Produkt darf nicht im Hausmüll entsorgt werden. Elektrogeräte müssen fachgerecht entsorgt werden.

ENTSORGUNG:

Das Verpackungsmaterial ist wiederverwertbar. Entsorgen Sie die Verpackung umweltgerecht und führen Sie sie der Wertstoffsammlung zu.



Entsorgen Sie den Artikel und die Batterien umweltgerecht, wenn Sie sich von ihm trennen möchten. Das Gerät und die Batterien gehören nicht in den Hausmüll. Entsorgen Sie sie bei einem Recyclinghof für elektrische und elektronische Altgeräte. Nähere Informationen erhalten Sie bei Ihrer örtlichen Gemeindeverwaltung. Entfernen Sie zuvor die Batterien.



Eurotops Versand GmbH

Elisabeth-Selbert-Straße 3
40764 Langenfeld, Deutschland



Bei technischen Fragen wenden Sie sich bitte
in Deutschland an die 0180 5306363* oder info@eurotops.de
in Österreich an die 01 230604312 oder info@eurotops.at
in der Schweiz an die 044 2836125 oder info@eurotops.ch

Bei ggf. erforderlicher Rücksendung der Ware adressieren Sie diese bitte an die auf Ihrer Rechnung stehende Retourenadresse.

*14 Cents/Min. aus dem deutschen Festnetz, aus dem deutschen Mobilfunknetz max. 42 Cents/Min.

Diese Bedienungsanleitung entspricht dem technischen Stand bei Drucklegung.
Änderungen in Technik und Ausstattung sind vorbehalten.

© 15.07.2016

Lampe LED pliante

Art. N° : 27975

Manuel d'instructions

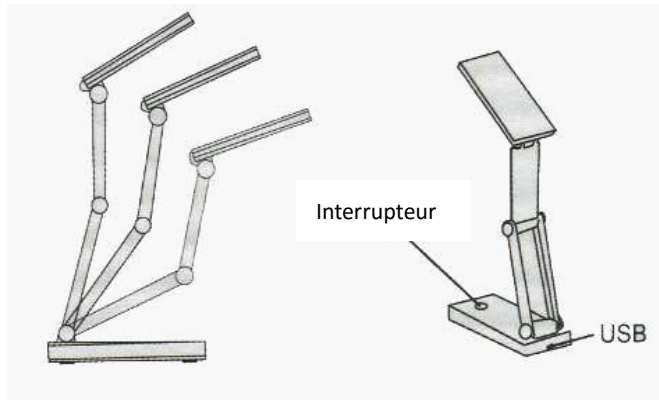

Description :

- Tête de lampe ajustable avec 24 LEDs brillantes
- Brillance : 12LM
- Interrupteur a touche tactile pour 3 degrés de brillance : 30%, 50% et 100%
- Design pliant, économisez de l'espace et idéal pour le voyage
- Alimenté par 4 piles AA (non comprises) or par câble USB (inclus)
- Matériel : ABS
- Longueur dépliée : L12.8 x L7.2 x H32 cm
- Longueur repliée : L12.8 x W7.2 x H5 cm
- Poids : 185g

Mise en place des piles:

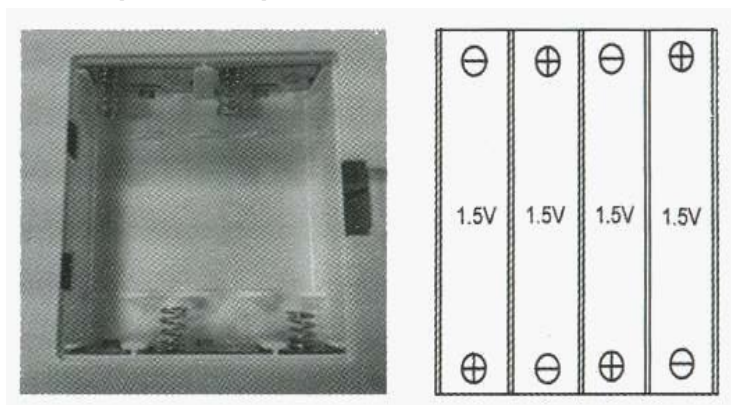

Ouvrir le couvercle des piles et installer 4 piles 1.5V (non-comprises) en suivant la polarité +/- tel qu'indiqué dans le couvercle et à l'image ci-dessus.

ATTENTION !

- Ne nettoyez aucune partie du produit avec du benzène, un fluidifiant ou d'autres produits chimiques dissolvants. Si nécessaire, utilisez pour le nettoyage un chiffon doux et propre.
- N'immergez jamais le produit dans l'eau. Cela endommagera le produit.
- Ne soumettez pas le produit à des chocs, ou des fluctuations brutales de température ou d'humidité.
- Ne modifiez pas les composants internes.
- Ne mélangez pas des piles neuves et des piles déjà utilisées ; n'utilisez pas de piles de types différents.
- Ne mixez pas entre-elles des piles alcalines, standard ou rechargeables.
- Retirez les piles si vous stockez ce produit pour une longue période.
- Ne jetez pas ce produit avec les ordures ménagères. Les composants de ce produit nécessitent un traitement spécial.

COLLECTE ET TRAITEMENT :

Le matériel d'emballage est réutilisable. Débarassez-vous de l'emballage de manière écologique et mettez-le à la collecte des matériaux recyclables.



Eliminez le produit et les piles d'une manière écologique si vous désirez vous en séparer. L'appareil et les piles ne doivent pas être jetés dans les déchets ménagers. Apportez-les à un centre de recyclage pour appareils électriques ou électroniques usagés. Votre administration locale vous donnera des informations supplémentaires. Enlevez d'abord les piles.

Eurotops Versand GmbH
Elisabeth-Selbert-Straße 3
40764 Langenfeld, Allemagne



Pour des renseignements techniques veuillez contacter
en France 089 2700470 ** ou info@eurotops.fr

Pour retourner un produit, veuillez utiliser l'adresse indiquée sur la facture.

**0,34 €/min + surcoût éventuel d'un opérateur

Ce mode d'emploi correspond au niveau technique au moment de la mise sous presse.
Sous réserve de modifications techniques et d'équipement.

© 15.07.2016

Inklapbare LED-lamp

Artnr.: 27975

Instructiehandleiding

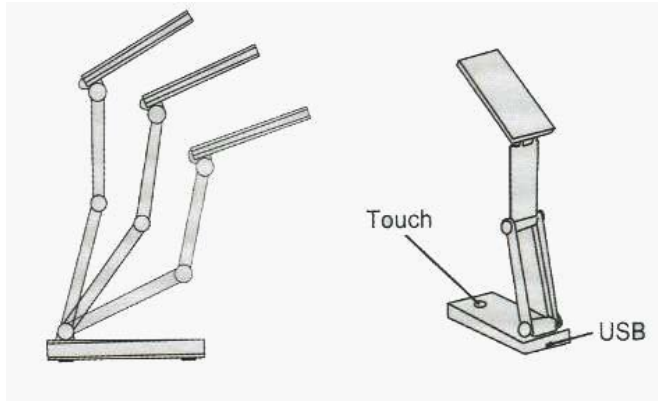

Beschrijving:

- Verstelbare lampkomp met 24 heldere LED's
- Helderheid: 12LM
- Touch-sensorschakelaar voor 3 helderheidsstanden: 30% aan 50% aan en 100% aan
- Inklapbaar ontwerp, ruimtebesparend en ideaal voor reizen
- Aangedreven door 4x AA batterijen (niet meegeleverd) of USB-kabel (meegeleverd)
- Materiaal: ABS
- Verlengd formaat: L12,8 x B7,2 x H32 cm
- Ingeklapt formaat: L12,8 x B7,2 x H5 cm
- Gewicht: 185g

Batterij plaatsen:

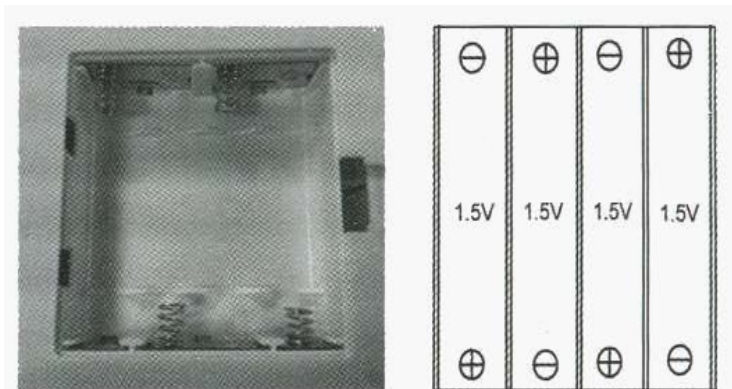

Open het batterijklepje en plaats 4 1,5V AA-batterijen (niet meegeleverd) volgens de +/-polariteit zoals aangegeven aan de binnenkant volgens bovenstaande afbeelding.

WAARSCHUWING!

- Reinig geen enkel onderdeel van het product met benzeen, verdunner of andere chemische oplosmiddelen. Reinig indien nodig met een zachte doek.
- Dompel het product nooit in water. Dit beschadigt het product.
- Stel het product niet bloot aan extreme druk, schokken of schommelingen in temperatuur of vochtigheid.
- Knoei niet met de interne onderdelen.
- Gebruik geen nieuwe en oude batterijen of diverse type batterijen door elkaar.
- Gebruik geen alkaline, standaard of oplaadbare batterijen door elkaar in dit product.
- Verwijder de batterijen als u het product gedurende een lange periode opslaat.
- Voer dit product niet af als huishoudelijk afval. Afval als dit moet gescheiden worden ingezameld voor speciale behandeling.

AFVALVERWIJDERING:

De verpakking is recyclebaar. De verpakking daarom niet bij het huishoudelijk afval doen, maar milieuvriendelijk afvoeren.



Verwijder eerst de batterijen! Apparaat en batterijen, indien deze worden afgedankt, eveneens milieuvriendelijk afvoeren. Dus niet bij het huisvuil, maar naar een recyclingdepot voor gebruikte elektrische en elektronische apparaten. Informatie hierover is verkrijgbaar bij de gemeentelijke of bevoegde instanties voor de afvalverwijdering.

Eurotops Versand GmbH
Elisabeth-Selbert-Straße 3
40764 Langenfeld, Duitsland



Voor technische informatie, kunt u bellen of mailen
in Nederland tel.: 026 3736 333 of info@eurotops.nl

Een eventuele teruggave van de producten dient te worden gericht aan het retouradres
vermeld op uw factuur.

De inhoud van deze gebruiksaanwijzing reflecteert de stand der techniek bij het ter perse
gaan. Eventuele wijzigingen in technologie en uitvoering van de apparatuur
voorbehouden.

© 15.07.2016

Foldable LED Light

Art. No. : 27975

Instruction Manual

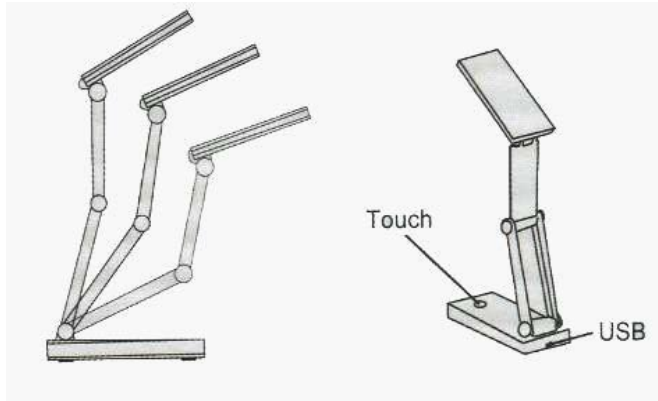

Description :

- Adjustable lamp head with 24 bright LEDs
- Brightness: 12LM
- Touch sensor switch for 3 brightness: 30% on, 50% on and 100% on
- Foldable design, save place and good for travelling
- Powered by 4 x AA battery (not included) or USB cable (included)
- Material: ABS
- Extended size: L12.8 x W7.2 x H32 cm
- Folded size: L12.8 x W7.2 x H5 cm
- Weight: 185g

Battery Assembling

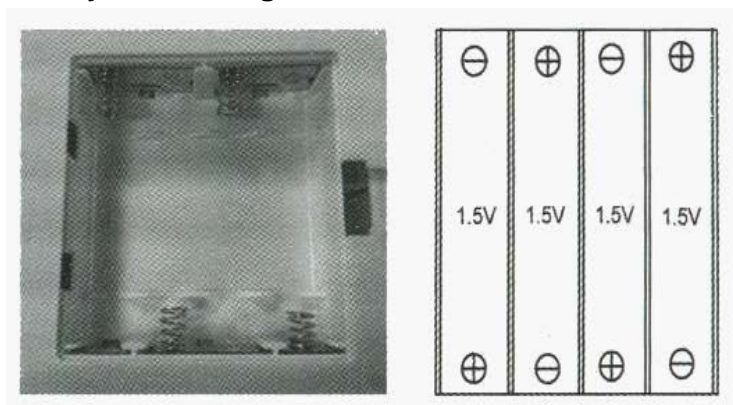

Open the battery cover and install 4pcs 1.5V AA batteries (not included) according to the +/- polarity as indication inside as above image.

WARNING!

- Do not clean any part of the product with benzene, thinner or other solvent chemicals. When necessary, clean it with a soft cloth.
- Never immerse the product in water. This will damage the product.
- Do not subject the product to extreme force, shock, or fluctuations in temperature or humidity.
- Do not tamper with the internal components.
- Do not mix new and old batteries or batteries of different types.
- Do not mix alkaline, standard or rechargeable batteries with this product.
- Remove the batteries if storing this product for a long period of time.
- Do not dispose this product as unsorted municipal waste. Collection of such waste separately for special treatment is necessary.

DISPOSAL:

The packaging material is reusable. Dispose of the packaging in an environmentally friendly way by putting it in the appropriate recyclable waste collection containers.



Dispose of the product and the batteries in view of the environment if you want to separate. The device and the batteries must not be thrown in with domestic waste. Take them to a recycling center for used electrical and electronic devices. For more information you can consult your local government. Remove batteries first.

Eurotops Versand GmbH
Elisabeth-Selbert-Straße 3
40764 Langenfeld, Germany



If technical support is needed, please call ...

in Germany 0180 . 530 63 63* or info@eurotops.de

in Austria 01 . 230 60 43 12 or info@eurotops.at

in Switzerland 044 . 28 36 125 or info@eurotops.ch

in the Netherlands 026 . 37 36 333 or info@eurotops.nl

in France 0892 . 700 470** or info@eurotops.fr

* 14 Cents/minute via German landline, max. 42 cents/minute via mobile phone network

**34 Cents/minute via French landline

A possible return of products should be addressed to the return address stated on your invoice.

The manual only reflects the technical conditions available under printing. Any changes in technology and equipment are reserved.

© 15.07.2016