

 soundmaster®



**DEUTSCH  
ENGLISH  
FRANÇAIS  
NEDERLANDS**

**ITALIANO  
NORSK  
SVENSK**

**Hersteller**

Wörlein GmbH  
Gewerbestr. 12  
D 90556 Cadolzburg  
GERMANY

Tel.: +49 9103/71670  
Fax.: +49 9103/716712  
Email: [info@woerlein.com](mailto:info@woerlein.com)  
Web: [www.woerlein.com](http://www.woerlein.com)



**NR920DBR**

## HINWEISE ZUM UMWELTSCHUTZ



Dieses Produkt darf am Ende seiner Lebensdauer nicht über den normalen Haushaltsabfall entsorgt werden, sondern muss an einem Sammelpunkt für das Recycling von elektrischen und elektronischen Geräten abgegeben werden. Das Symbol auf dem Produkt, in der Gebrauchsanleitung oder auf der Verpackung weist darauf hin.

Die Werkstoffe sind gemäß ihrer Kennzeichnung wiederverwertbar. Mit der Wiederverwendung, der stofflichen Verwertung oder anderen Formen der Verwertung von Altgeräten, leisten Sie einen wichtigen Beitrag zum Schutze unserer Umwelt.

Bitte fragen Sie bei Ihrer Gemeindeverwaltung nach der zuständigen Entsorgungsstelle.

	<b>WARNUNG</b> Gefahr elektrischer Schläge Gerät nicht öffnen!	
Zur Vermeidung von Stromschlägen darf dieses Gerät nicht geöffnet werden. Es enthält keine Bauteile, die vom Benutzer gewartet oder repariert werden können. Wartungs- und Reparaturarbeiten dürfen nur von Fachpersonal ausgeführt werden.		



Dieses Symbol zeigt an, dass im Inneren des Gerätes gefährliche Spannungen vorhanden sind, und einen Stromschlag verursachen können.



Dieses Symbol weist auf wichtige Bedienungs- und Wartungsanweisungen bezüglich des Geräts hin.

### Sicherheits- / Umwelt- / Aufstellhinweise

- Das Gerät ausnahmslos nur in trockenen Innenräumen betreiben.
- Niemals mit Feuchtigkeit in Verbindung bringen
- Niemals das Gerät öffnen. **STROMSCHLAGGEFAHR!** Dies ist nur Fachpersonal gestattet.
- Schließen Sie das Gerät nur an eine vorschriftsmäßig installierte und geerdete Netzsteckdose an. Die Netzspannung muss mit den Angaben auf dem Typenschild des Gerätes übereinstimmen.
- Achten Sie darauf, dass im Betrieb das Netzkabel niemals nass oder feucht wird. Das Netzkabel darf nicht eingeklemmt oder anderweitig beschädigt werden.
- Lassen Sie beschädigte Netzstecker oder Netzkabel sofort von dem Kundenservice austauschen.
- Der Netzstecker dient als Trennvorrichtung und muss ohne Schwierigkeiten benutzbar sein.
- Bei Gewitter, Netzstecker sofort aus der Steckdose entfernen.
- Kinder sollten das Gerät nur unter Aufsicht Erwachsener betreiben.
- Das Gerät ausnahmslos nur mit einem trockenen Abstaubtuch reinigen.  
KEINE REINIGUNGSMITTEL oder TÜCHER mit GROBEN Material verwenden!!!
- Das Gerät keiner Sonnenbestrahlung oder anderen Hitzequellen aussetzen.
- Stellen Sie das Gerät so auf, dass kein Hitzestau entstehen kann, also frei und gut belüftet.
- Keine offenen Flammen (z. B. Kerzen) auf dem Gerät platzieren.
- Es dürfen keine mit Flüssigkeit befüllten Behälter (z.B. Vasen) auf oder in die Nähe des Gerätes gestellt werden
- Decken Sie niemals die Belüftungsöffnungen zu!!!
- Das Gerät an einem sicheren, erschütterungsfreien Platz aufstellen.
- Gerät möglichst weit entfernt von Computern und Mikrowellengeräten platzieren, da es sonst evtl. zu Empfangsstörungen im Radiobetrieb kommen kann.
- Sie dürfen das Gehäuse nicht öffnen oder reparieren. In diesem Falle ist die Sicherheit nicht gegeben und die Garantie erlischt. Reparaturen sind ausschließlich durch einen Service-Center/Kundencenter auszuführen.
- Verwenden Sie nur Batterien, die frei von Quecksilber & Cadmium sind.
- Verbrauchte Batterien sind Sonderabfall und gehören NICHT in den Hausmüll!!! Geben Sie diese Ihrem Händler zurück oder entsorgen Sie diese an geeigneten Sammelstellen Ihrer Stadt oder Gemeinde.
- Batterien dürfen nicht in die Hände von Kindern gelangen. Kinder können Batterien verschlucken. Wurde eine Batterie verschluckt, muss sofort medizinische Hilfe in Anspruch genommen werden.
- Überprüfen Sie regelmäßig die Batterien um ein Auslaufen der Batterie zu vermeiden.
- Batterien dürfen keiner Hitze (z.B. Sonnenbestrahlung), Feuer ausgesetzt werden.

### ACHTUNG

Explosionsgefahr bei falscher Batteriehandhabung  
Nur durch den selben oder baugleichen Batterietyp ersetzen.



Verbrauchte Batterien sind Sonderabfall und gehören NICHT in den Hausmüll! Als Verbraucher sind Sie gesetzlich verpflichtet, alle Batterien und Akkus, egal ob sie Schadstoffe \*) enthalten oder nicht, zur umweltschonenden Entsorgung zurückzugeben.

Sie können alle Batterien und Akkus bei den öffentlichen Sammelstellen in Ihrer Gemeinde oder dort unentgeltlich abgeben, wo Batterien und Akkus der betreffenden Art verkauft werden.

Batterien und Akkus bitte nur in entladendem Zustand abgeben.

\*) gekennzeichnet mit Cd = Cadmium; Hg = Quecksilber; Pb = Blei

**Bedienelemente**

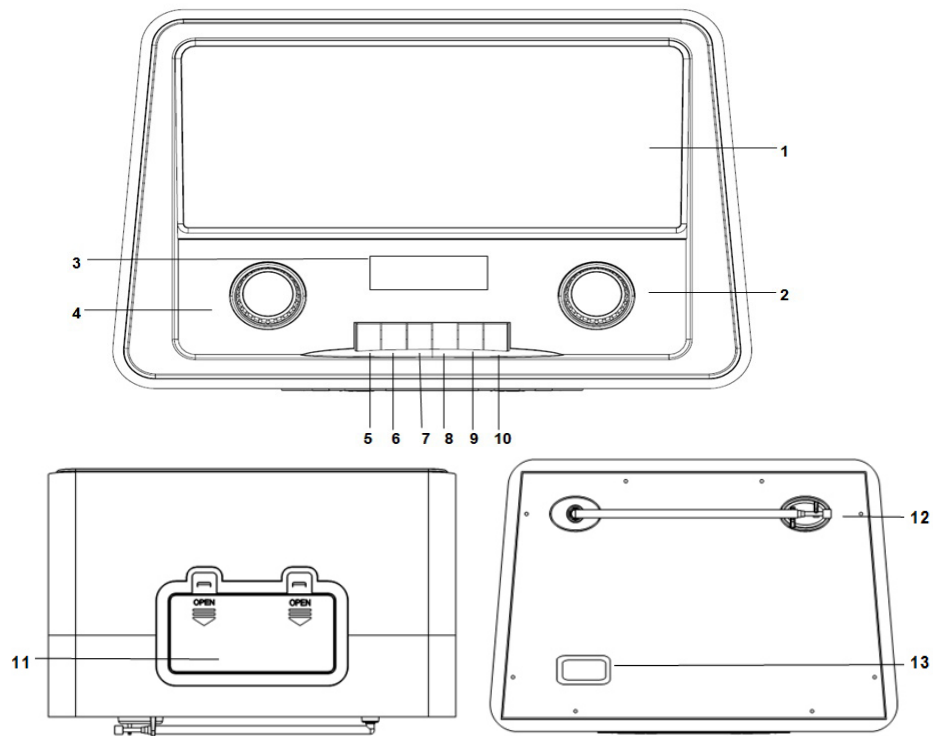

1. Lautsprecher	9. MENU Taste
2. TUNNING / ENTER Drehregler	10. PROGRAM / PRESET Taste
3. LCD Anzeige	11. Batterie-Fach
4. Lautstärke Regler	12. Antenne
5. POWER ON/OFF Taste	13. Netzkabel
6. DAB+/FM Taste	
7. Suchlauf Taste	
8. INFO Taste	

**Kurzanleitung**

Bedienelemente	Mode	
	DAB+	FM
POWER	Drücken um das Gerät Ein/Aus zuschalten.	
DAB+/FM	Drücken um zwischen DAB und UKW umzuschalten.	
SCAN	Drücken für einen Sendersuchlauf.	Drücken um den nächsten Sender zu finden.
		Drücken und halten, um den Suchlauf rückwärts zu starten.
INFO	Wiederholt Drücken, um Informationen zu erhalten.	
MENU	Drücken für Menüeinstellungen.	
PROGRAM/PRESET	Drücken und halten, um Sender zu Speichern.	
	Drücken um gespeicherte Sender abzurufen.	
ENTER	Drücken um die Einstellungen zu öffnen.	
TUNING	Drehregler Drehen, um zum nächsten Sender zu wechseln.	Drehregler Drehen, um die Frequenz Schrittweise zu ändern (0.05MHz)
	Drehregler gegen den Uhrzeigersinn drehen: Wechselt zum zuletzt gehörten Sender.	Drehregler gegen den Uhrzeigersinn Drehen, um die Frequenz Schrittweise zu ändern (0.05MHz)
VOLUME	Lautstärke +	
	Lautstärke -	

### AC-Netzbetrieb

Stellen Sie vor dem Betrieb bitte sicher, dass die auf dem Gerät angegebene Spannung Ihrer lokalen Umgebung entspricht. Wickeln Sie das Netzkabel auseinander und stecken Sie ein Ende in die Buchse am Gerät und das andere Ende in eine normale Steckdose.

### Achtung:

1. Ziehen Sie den Stecker nicht heraus oder hinein, wenn Sie nasse Hände haben.
2. Wenn Sie das Gerät längere Zeit nicht benutzen, ziehen Sie den Stecker aus der Steckdose.
3. Wenn Sie den Netzstecker aus der Wandsteckdose ziehen, ziehen Sie nicht am Kabel, um Risiken eines Stromschlags durch beschädigte Kabel zu verhindern.

### Batteriebetrieb

Ziehen Sie das Netzkabel komplett heraus. Öffnen Sie das Batteriefach und setzen Sie 6 UM-2 "C"-Batterien gemäß der angegebenen Batteriepolarität in das Batteriefach ein.

### Erstinbetriebnahme

Wenn Sie ihr Digitalradio zum ersten Mal betreiben, befolgen Sie bitte die folgenden Schritte:

1. Schließen Sie das Netzkabel an das Gerät und die Steckdose an, oder legen Sie 4 x C-Batterien in das Batteriefach, um das Gerät anzutreiben.
2. Ziehen Sie die Teleskopantenne vollständig aus.
3. Drücken Sie die **POWER**-Taste, um das Radio einzuschalten. Das Radio führt einen Automatischen DAB+ Sendersuchlauf durch, um DAB+ Sender in ihrer Region zu speichern.
4. Sobald der Scan abgeschlossen ist, wird er zuerst gefundene Sender gespielt. Sie können die Sender mit dem **TUNE-Drehregler** verstellen.

Hinweis:

Wenn keine Sender gefunden wird, stellen Sie das Radio Gerät an einem Ort mit stärkeren Signal. Wenn Sie das Gerät nun erneut Einschalten, wird erneut ein Automatischer Sendersuchlauf durchgeführt.

### DAB+ Funktion

Drücken Sie die **DAB+/FM** Taste, und wählen Sie den DAB Modus.

Vollständiger Sendersuchlauf:

1. Drücken Sie die **SCAN**-Taste, um einen Sendersuchlauf durchzuführen.  
Hinweis: Bei der ersten Inbetriebnahme Scant ihr Gerät Automatisch das DAB-Band nach verfügbaren Sendern. Gefundene Sender werden in ihrem Gerät abgespeichert. Sie können das DAB-Band jederzeit erneut prüfen, ob neue Sender hinzugefügt wurden.

Manueller Sendersuchlauf:

1. Drücken Sie die **MENU**-Taste, wählen Sie "Manual Tune" und drücken Sie den **TUNE**-Regler um zu bestätigen.
2. Drehen Sie den **TUNE**-Regler, um die UKW Frequenzen einzustellen.
3. Drücken Sie den **TUNE**-Regler, um die Frequenz zu bestätigen und Abzuspielen.

### UKW Funktion

Drücken Sie die **DAB+/FM** Taste, und wählen Sie den UKW-Modus.

Automatischer Sendersuchlauf:

1. Um nach oben zu scannen, drücken Sie die **SCAN**-Taste, zum Abstimmen des nächsten verfügbaren Sender.
2. Um nach unten zu scannen, drücken und halten Sie die **SCAN**-Taste, zum Abstimmen des nächsten verfügbaren Sender

Hinweis: Der Suchlauf wird automatisch beendet, wenn kein Sender erreicht wird.

Manueller Suchlauf:

1. Drehen Sie den TUNE-Regler, um eine Senderfrequenz Manuell einzustellen.

### Zusatzfunktionen

1. Festsenderspeicher  
Ihr Digitalradio kann bis zu 10 DAB- und 10 UKW-Sender als Festsender für den sofortigen Zugriff auf ihre Lieblingssender Speichern.

Speichern eines voreingestellten Sender:

1. Stellen Sie den Sender ein, den Sie Speichern möchten.
2. Drücken und halten Sie die **PRESET**-Taste, im Display erscheint " Preset Empty 1".
3. Drehen Sie den **TUNE-Drehregler**, und wählen Sie einen freien Speicherplatz, auf den Sie ihren Wunschsender Speichern möchten. Bestätigen Sie mit der **ENTER-Taste**.

Hinweis: Sie können eine vergebene Speicherplatznummer jederzeit mit einem anderen Sender überschreiben.

Festsenderspeicher Abrufen:

1. Drücken Sie kurz die **PRESET**-Taste, es erscheint der erste abgespeicherte Sender.
2. Drehen Sie den TUNE-Drehregler um zwischen den gespeicherten Sendern zu blättern.
3. Drücken Sie die ENTER-Taste, um den ausgewählten Sender zu hören.

2. Sender Informationen

Drücken Sie wiederholt die INFO-Taste, um Informationen abrufen zu können die über DAB+ und UKW-Modus angezeigt werden.

DAB+ mode	FM mode
1.DLS Information	1. RDS Information
2.Program Type	2. Program Type
3.Signal Stärke	3. Signal Stärke
4.Multplex Name	4. Channel Frequenz
5.Frequenz	5. Audio Mode
6.Audio Bit Rate	6. Zeit und Datum
7.Zeit und Datum	

**Programm Typ** ➔ Dies beschreibt den "Stil" oder "Genre" des Programms, das ausgestrahlt wird.



**Station** ➔ Dies zeigt den Namen des Transponder, die den Sender, den Sie gerade hören, enthält. Ein Transponder ist eine Sammlung von Funkstationen, die gebündelt sind und von einer Frequenz übertragen werden. Es gibt nationale und lokale Transponder. Lokale Transponder enthalten Stationen, die spezifisch für diese Gegend sind.



**Frequenz** ➔ Zeigt die Frequenz des aktuellen Senders.



**Audio Bit Rate** ➔ Hier wird die Digitale Audio-Bitrate Anzeigt.



**Signal Stärke** ➔ Dies zeigt eine Skala, um die Signalstärke anzuzeigen, desto stärker das Signal, je länger ist der Balken von links nach rechts.



**Datum und Uhrzeit** ➔ Dies zeigt das aktuelle Datum und die Uhrzeit.



**Lauftext** ➔ Dies ist ein durchlaufender Text mit Echtzeit-Informationen, z.B. Songtitel, News, Schlagzeilen etc.

3. System Reset:

1. Drücken Sie die **MENU**-Taste, und wählen Sie mit dem TUNE-Drehregler "System Reset".
2. Drücken Sie die **ENTER**-Taste, um zu bestätigen.

Ihr Radio wird wieder mit dem DAB Modus Starten und führt Automatisch einen neuen Sendersuchlauf durch.

Hinweis: Alle Gespeicherten Sender gehen verloren!!

DE-5

4. Prune

Diese Funktion löscht Automatisch Sender aus ihren Senderspeicher, die nicht mehr ausgestrahlt werden.

1. Drücken Sie im DAB Modus die **MENU**-Taste.
2. Drehen Sie den Drehregler bis "PRUNE" im Display erscheint, und bestätigen Sie mit der **ENTER**-Taste.

#### KENNDATEN

Frequenzbereich: FM 87.5 - 108 MHz  
DAB: 174 -340 MHz  
Stromversorgung: AC 230V ~ 50Hz  
DC 6V  (UM-2 x 4)



Die Technischen Daten können ohne vorherige Ankündigung geändert werden.

Technische Änderungen und Druckfehler vorbehalten

Copyright by Woerlein GmbH, 90556 Cadolzburg, [www.woerlein.com](http://www.woerlein.com)

Vervielfältigung nur mit ausdrücklicher Genehmigung der Woerlein GmbH