

MONTAGEHANDLEIDING MULTIFUNCTIONEEL BUITENAANRECHT

ASSEMBLY AND SET-UP INSTRUCTIONS ALL PURPOSE KITCHEN SINK

MONTAGEANLEITUNG KÜCHENSPILE

NOTICE DE MONTAGE D'ÉVIER DE CUISINE

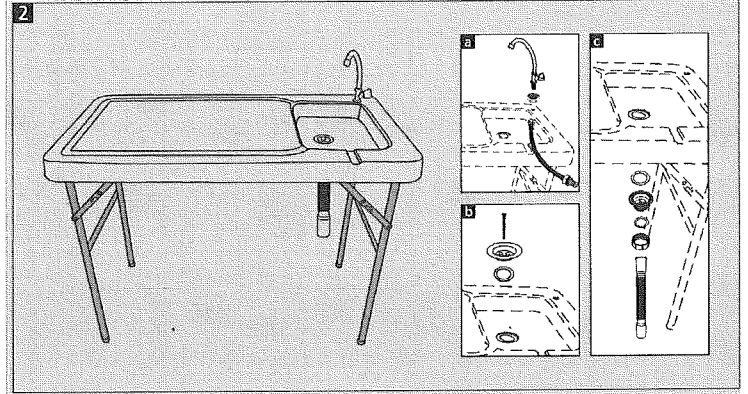
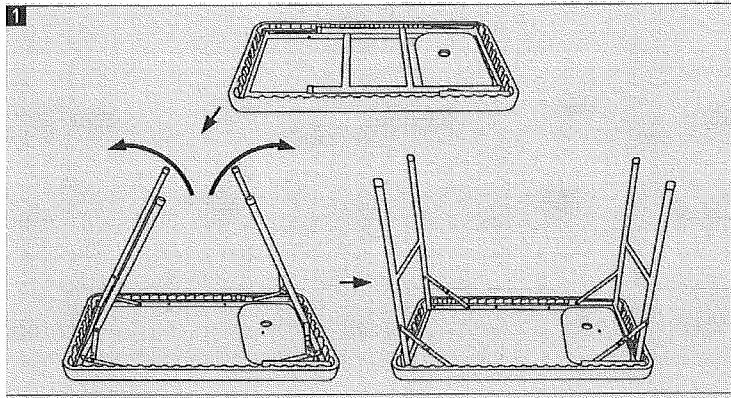

1. *Poten Uitvouwen*

Leg de tafel met het blad op de grond. Vouw de poten uit en vergrendel deze.

1. *Open up legs*

Remove Station from the box and position it on the ground as illustrated below. Open up each leg set and lock into place.

1. *Beine ausfallen*

Legen Sie die Küchenspüle mit der Platte auf den Boden. Beine ausfallen und sperren.

1. *Dépliez les jambes*

Placer l'évier avec le dessus de table sur le terre. Dépliez les jambes jusqu'ils sont fermés.

LET OP DAT DE POTEN GOED VERGRENDELD ZIJN VOORDAT U HET AANRECHT IN GEBRUIK NEEMT.

MAKE SURE LEGS ARE COMPLETELY LOCKED IN POSITION BEFORE USING.

BEACHTEN SIE DASS DIE BEINE RICHTIG GESPERRT SIND BEVOR SIE DIE SPÜLE BENÜTZEN.

ATTENTION DE BIEN FERMER LES JAMBES AVANT D'USER LA TÂBLE.

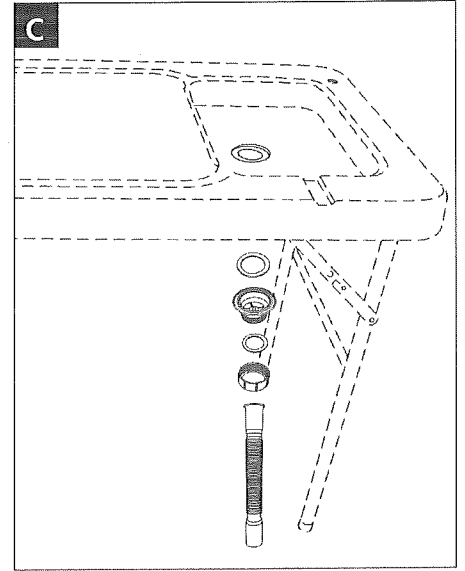
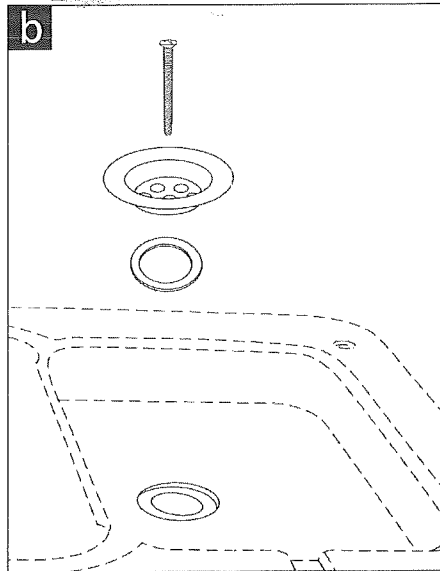
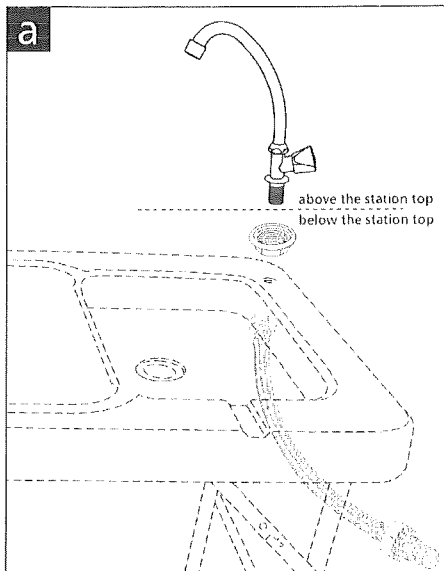

2. *Montage van kraan en afvoer*

a. Montage van kraan: sluit de ene kant van de meegeleverde aanvoerslang aan op de kraan, en de andere op een waterslang (universele slang aansluiting).

b. Montage van de afvoer: het metalen afvoerroosterje, met de schroef en rubberen ring worden aan de bovenzijde van de spoelbak geplaatst.

c. De overige onderdelen komen aan de onderzijde van de spoelbak (zie tekening C).

2. *Faucet and Drain Assembly*

a. Faucet Connection: The "female hose end is connected to the faucet end and the 1" female end is connected to a standard U.S. garden hose.

b. Drain Connection: The metal drain, Screw and rubber washer are placed on the station's top side.

c. Drain Connection: The rest of the components are placed under the stations top side.(see diagram)

2. *Aufbau von Hahn und Abfluss*

a. Aufbau von Hahn: die eine Seite von den mitgelieferten Schlauch an den Hahn befestigen und die andere Seite auf Gartenschlauch (Universalanschluß).

b. Montage von Abfluss: Metall Abfluss, Schraube und Gummiring am Oberseite des Spülbeckens befestigen.

c. Die übrige Teile am Unterseite des Spülbeckens befestigen. (siehe Zeichnung C).

2. *Montage de robinet et vidange*

a. Montage de robinet: montez un part du tuyau au robinet et l'autre part (connection universel) avec le tuyau d'eau.

b. Montage de vidange: montez le vidange métal, le vis, et le rondelle à caoutchouc en haut d'évier.

c. Montez les autres parts en bas d'évier (voyez figure C).